

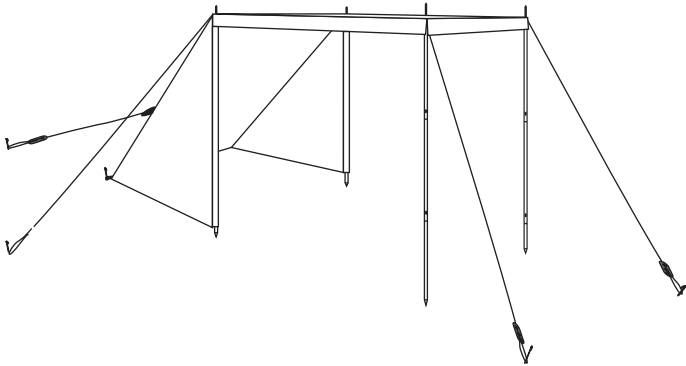

ASSEMBLY INSTRUCTION  
MONTERINGSANVISNING



# Beach tent

Item: 1000946, 1000967



## SAFETY

**EN** Please read the following text carefully. **BG** Моля, прочетете внимателно следния текст. **HR** Molimo vas da pažljivo pročitate ovaj tekst. **CS** Přečtěte si prosím pečlivě následující text. **DA** Læs følgende tekst grundigt. **NL** Lees de volgende tekst goed door. **ET** Lugege järgnevi tekst tähepanelikult läbi. **FI** Lue seuraava teksti huolellisesti. **FR** Veuillez lire le texte suivant avec attention. **DE** Nachstehendes bitte aufmerksam durchlesen. **EL** Διαβάστε το παρακάτω κείμενο προσεκτικά. **HU** Kérjük, alaposan olvassa el az alábbi szöveget. **IS** Vinsamlegast lestu eftirfarandi texta vandlega. **IT** Leggere attentamente il testo seguente. **LV** Lūdzu, rūpīgi izlasiet tālāk redzamo tekstu. **LT** Atidžiai perkaitykite tolesnį tekstą. **MK** Be molime внимателно прочитajte го следниот текст. **MT** Jekk jogħġbok aqra t-test li ġej bir-reqqa. **NO** Les nøye gjennom følgende tekst. **PL** Należy uważnie przeczytać poniższy tekst. **PT** Leia atentamente o seguinte texto. **RO** Citiți textul următor cu atenție. **SK** Pozorne si prečítajte nasledujúci text. **SL** Pozorno preberite naslednje besedilo. **ES** Leer bien el texto siguiente. **SV** Läs igenom följande text noga. **TR** Lütfen aşağıdaki metni dikkatlice okuyunuz.



**EN** Warnings. Long cord. Strangulation hazard. Risk of suffocation if the child becomes entangled. Keep away from fire. Adult supervision required. The product must only be assembled and disassembled by an adult.

**BG** Внимание. Дълъг шнур. Опасност от удушаване. Риск от задушаване, ако детето се оплете. Да се пази далече от огън. Изисква се надзор от възрастен. Продуктът да се сглобява и разглобява само от възрастен.

**HR** Upozorenja. Dugačak konopac. Opasnost od davljenja. Rizik od gušenja ako se dijete zapetlja. Držati dalje od plamena. Obavezan je nadzor odraslih. Ovaj proizvod smije sastaviti i rastaviti isključivo odrasla osoba.

**CS** Varování. Dlouhá šňůra. Nebezpečí uškrcení. Riziko udušení v případě zamotání dítěte. Nenechávat v blízkosti ohně. Nutný dohled dospělé osoby. Montáž a demontáž tohoto produktu mohou provádět pouze dospělé osoby.

**DA** Advarsler. Lang snor. Stranguleringsfare. Risiko for kvælning, hvis barnet bliver viklet ind i produktet. Må ikke anvendes i nærheden af åben ild. Voksens opsyn påkrævet. Produktet må kun samles og skilles ad af en voksen.

**NL** Waarschuwingen. Lang koord. Verwurgingsgevaar. Risico van verstikking wanneer een kind verstrikt raakt. Niet bij open vuur houden. Toezicht door volwassene vereist. Laat het product uitsluitend door een volwassene monteren en demonteren.

**ET** Hoiatused. Pikk nööri. Poomisoht. Lāmbumisoht lapse kinnijäämisel. Hoida eemale tulest. Nõutav järelevalve täiskasvanu poolt. Toodet tohib kokku panna ja lahti võtta ainult täiskasvanu.

**FI** Varoitukset. Pitkä naru. Kuristumisvaara. Aiheuttaa tukehtumisriskin, jos lapsi sotkeutuu naruun. Varo avotulta. Käytettävä aikuisen valvonnassa. Vain aikuinen saa koota ja purkaa tuotteen.

**FR** Attention. Longue corde. Danger de strangulation. Risque d'étouffement par enchevêtrement. Tenir loin du feu. La surveillance d'un adulte est nécessaire. Ce produit doit uniquement être monté et démonté par un adulte.

**DE** Achtung. Lange Schnur. Strangulationsgefahr. Es besteht Erstickungsgefahr, falls sich das Kind im Produkt verfängt. Von Feuer fernhalten. Beaufsichtigung durch einen Erwachsenen erforderlich. Das Produkt darf nur von Erwachsenen montiert und demontiert werden.

**EL** Προειδοποιήσεις. Μακρύ κορδόνι. Κίνδυνος στραγγαλισμού. Κίνδυνος ασφυξίας εάν το παιδί μπλεχτεί. Μακριά από φωτιά. Απαιτείται επίβλεψη από ενήλικα. Το προϊόν πρέπει να συναρμολογείται και να αποσυναρμολογείται μόνο από έναν ενήλικα.

**HU** Figyelmeztetések. Hosszú zsinór. Fojtásveszély, Fulladásveszély, ha a gyermek belegabalyodik. Tűztől tartsa távol. Felnőtt felügyelete szükséges. A terméket csak felnőttnek szabad össze- és szétszerelnie.

**IS** Viðvörðun. Löng snúra. Hengingarhætta. Hætta á köfnun ef barnið flækist í snúru. Haldið frá eldi. Notist aðeins undir eftirliti fullorðinna. Eingöngu fullorðnir mega setja saman og taka í sundur vöruna.

**IT** Avvertenze. Corde lunghe. Rischio di strangolamento. Rischio di soffocamento per i bambini. Tenere lontano dal fuoco. E' richiesta la sorveglianza di un adulto. Il prodotto deve essere montato e smontato esclusivamente da un adulto.

**LV** Brīdinājumi. Gara aukla. Nožņaugšanās risks. Bērna satīšanās gadījumā pastāv nosmakšanas risks. Sargāt no uguns. Nepieciešama pieaugušo uzraudzība. Šī produkta montāžas un demontāžas darbus veic tikai pieaugušas personas.

**LT** Įspėjimai. Ilga virvė. Pavojus pasismaugti. Pavojus uždusti, jei vaikas įsipainioja. Laikykite atokiau nuo ugnies. Būtinya suaugusiųjų priežiūra. Gaminį gali surinkti ir išardyti tik suaugęs asmuo.

**MK** Предупредувања. Долга врвка. Опасност од гушење. Ризик од задушување ако детето се заплетка. Да се чува подалеку од оган. Потребно е надзор од возрастено лице. Производот смее да го составува и разглобува само возрастено лице.

**MT** Twissijiet. Habel twil. Periklu ta' strangulazzjoni. Riskju ta' soffokazzjoni jekk it-ftal jithabblu fih. Żomm 'il bogħod minn nar. Supervizzjoni adulta meħtieġa. Il-prodott irid ikun immuntat u żarmat minn adult biss.

**NO** Advarsler. Lang snor. Kvelningsfare. Kvelningsrisiko dersom barnet surrer seg fast. Holdes borte fra åpen ild. Krever tilsyn av en voksen. Produktet skal bare monteres og demonteres av en voksen.

**PL** Ostrzeżenia. Długa linka. Niebezpieczeństwo uduszenia. Ryzyko uduszenia w przypadku zaplątania się dziecka. Trzymaj z dala od ognia. Wymagany nadzór osoby dorosłej. Produkt może być zmontowany i rozmontowany jedynie przez osoby dorosłe.

**PT** Avisos. Corda comprida. Risco de estrangulamento. Risco de asfixia se a criança ficar presa. Manter afastado do fogo. Requer a vigilância de um adulto. O produto pode apenas ser montado e desmontado por um adulto

**RO** Avertismente. Coardă lungă. Pericol de strangulare. Risc de sufocare în cazul în care copilul se încurcă în componentele produsului. A se ține departe de foc. Este necesară supravegherea unui adult. Produsul trebuie asamblat și dezasamblat doar de către un adult.

**SK** Upozornenia. Dlhá šnúra. Nebezpečenstvo uškrtenia. Nebezpečenstvo zadusenja, ak sa dieťa zamotá. Chráňte pred ohňom. Vyžaduje sa dohľad dospeljej osoby. Výrobok smie montovať a demontovať len dospelá osoba.

**SL** Opozorila. Dolga vrstica. Nevarnost zadavitve. Tveganje zadušitve, če se otrok zaplete. Ne uporabljajte v bližini ognja. Potreben je nadzor odrasle osebe. Izdelek lahko sestavi ali razstavi samo odrasla oseba.

**ES** Advertencias. Cuerda larga. Peligro de estrangulamiento. Riesgo de asfixia si el niño se enzarza. Mantener lejos del fuego. Es necesaria la vigilancia de una persona adulta. El producto sólo debe montarlo y desmontarlo una persona adulta.

**SV** Varningar. Långt snöre. Risk för strypning. Risk för kvävning om barnet trasslar in sig. Använd inte nära öppen låga. Tillsyn av vuxen krävs. Produkten ska endast monteras ihop och isär av en vuxen person.

**TR** Uyarılar. Uzun ip / kordon. Boğulma Tehlikesi (Düğümlenme). Dolanıp sıkıştırlarsa çocuklar için boğulma riski. Ateşten uzak tutunuz. Yetişkin gözetimi gerekir. Ürünün kurulum ve demontaj işleri yalnızca bir yetişkin tarafından yapılmalıdır.



**EN** Please read the safety instructions on the packaging. Remove the wrapping and packaging before giving the product to a child. Retain the information and the address for future reference. If the packaging consists of several different materials, make sure you separate them. Sort the respective materials in accordance with the recommendations that apply in your area. Check regularly that any screws are tight and all parts intact. Do not use the product if any parts are damaged or missing.

**BG** Прочетете инструкциите за безопасност на опаковката. Отстранете опаковъчните материали и опаковката преди да дадете продукта на дете. Запазете информацията и адреса за бъдещи справки. Ако опаковката се състои от няколко различни материала, разделете ги. Сортирайте съответните материали в съответствие с препоръките, които важат за Вашия район. Проверявайте редовно дали всички болтове са здраво затегнати и дали всички части са здрави. Не използвайте този продукт, ако някой от компонентите липсва или е повреден.

**HR** Molimo vas da pažljivo pročitate upute na pakovanju. Uklonite omot i pakovanje prije no što date proizvod djetetu. Sačuvajte podatke i adresu za kasniju upotrebu. Ako se pakovanje sastoji od različitih materijala, razdvojite ih. Sortirajte materijal u skladu s preporukama koje važe u vašem području. Redovito provjeravajte jesu li svi vijci čvrsti i jesu li svi dijelovi netaknuti. Nemojte koristiti ovaj proizvod ako neki dijelovi nedostaju ili su oštećeni.

**CS** Přečtěte si prosím bezpečnostní pokyny na balení. Než dáte výrobek dítěti, odstraňte obalové materiály. Informace a adresu si ponechejte pro budoucí použití. Pokud se balení skládá z několika různých materiálů, roztrháte je. Roztrháte příslušné materiály v souladu s doporučeními, která se vztahují na vaši oblast. Pravidelně kontrolujte, zda jsou všechny šroubky dotažené a zda jsou všechny části neporušené. V případě chybějících nebo poškozených součástí produkt nepoužívejte.

**DA** Læs eventuel sikkerhedstekst på emballagen. Fjern emballage og indpakning, før du giver produktet til et barn. Gem informationer og adresse til fremtidig reference. Hvis emballagen består af flere materialer, skal du adskille dem fra hinanden. Sorter de respektive materialer i henhold til anbefalingerne, der gælder i dit område. Kontroller regelmæssigt, at alle eventuelle skruer er skruet helt i, og at alle dele er intakte. Anvend ikke produktet, hvis dele er beskadigede eller mangler.

**NL** Lees eventuele veiligheidsinstructies op de verpakking door. Verwijder al het verpakkingsmateriaal voordat u het product aan een kind geeft. Bewaar deze informatie en het adres voor toekomstig gebruik. Wanneer de verpakking uit meerdere materialen bestaat, scheid deze dan. Sorteert het materiaal volgens de regels die in uw gemeente gelden. Controleer regelmatig of alle eventuele schroeven goed zijn aangedraaid en dat alle onderdelen intact zijn. Gebruik het product niet als er onderdelen ontbreken of beschadigd zijn.

**ET** Lugege läbi pakendil olevad ohutusjuhised. Enne toote andmist lapse kätte eemaldage ümbris ja pakend. Hoidke teave ja aadress edaspidiseks kasutamiseks alles. Kui pakend koosneb mitmest eri materjalist, eraldage need kindlasti. Sorteeringe vastavad materjalid teie piirkonnas kehtivate soovitude kohaselt. Kontrollige regulaarselt, et kõik kruvid on kinni ja kõik osad terved. Ärge kasutage seda toodet, kui mõni komponent puudub või on kahjustatud.

**FI** Tutustu pakkauksessa mahdollisesti oleviin turvallisuusohjeisiin. Poista kääre- ja pakkausmateriaalit ennen kuin annat tuotteen lapselle. Tallenna tiedot ja osoite myöhempää tarvetta varten. Jos pakkaus koostuu useasta materiaalista, erottele ne. Lajittele kukin materiaali omalla alueellasi sovellettavien suositusten mukaisesti. Tarkasta säännöllisesti, että kaikki mahdolliset ruuvit on huolellisesti kiristetty ja kaikki osat ehjiä. Älä käytä tuotetta, jos osia puuttuu tai ne ovat vahingoittuneet.

**FR** Veuillez lire les instructions de sécurité sur l'emballage. Retirez l'emballage et autres éléments de conditionnement avant de donner le produit à un enfant. Conservez les informations et l'adresse pour vous y référer ultérieurement. Si l'emballage comporte plusieurs matériaux différents, veillez à les séparer afin de trier les matériaux respectifs conformément aux recommandations en vigueur dans votre région. Vérifiez régulièrement que chaque vis est bien serrée et que toutes les pièces sont intactes. Ne pas utiliser ce produit s'il présente des composants manquants ou endommagés.

**DE** Lesen Sie die Sicherheitshinweise auf der Verpackung, sofern vorhanden. Bitte entfernen Sie das gesamte Verpackungsmaterial, bevor Sie das Produkt dem Kind übergeben. Bitte bewahren Sie diese Informationen und die Adresse für den späteren Gebrauch gut auf. Sortieren Sie ggf. die Bestandteile der Verpackung und entsorgen Sie sie vorschriftsgemäß. Kontrollieren Sie regelmäßig, dass alle vorhandenen Schrauben festgezogen und alle Teile unbeschädigt sind. Das Produkt nicht verwenden, wenn Teile beschädigt sind oder fehlen.

**EL** Διαβάστε προσεκτικά τις οδηγίες ασφαλείας στη συσκευασία. Αφαιρέστε το περιτύλιγμα και τη συσκευασία πριν δώσετε το προϊόν σε ένα παιδί. Διατηρήστε τις πληροφορίες και τη διεύθυνση για μελλοντική αναφορά. Εάν η συσκευασία αποτελείται από αρκετά διαφορετικά υλικά, βεβαιωθείτε ότι τα έχετε διαχωρίσει. Ταξινομήστε τα αντίστοιχα υλικά σύμφωνα με τις συστάσεις που ισχύουν για την περιοχή σας. Να ελέγχετε τακτικά ότι οι όποιες βίδες είναι σφιγμένες και ότι όλα τα εξαρτήματα είναι άθικτα. Μην χρησιμοποιείτε αυτό το αντικείμενο εάν οποιαδήποτε μέρη είναι κατεστραμμένα ή λείπουν.

**HU** Kérjük, olvassa el a csomagoláson található biztonossági utasításokat. Távolítsa el a csomagolást, mielőtt a terméket gyermekének adná. Őrizzze meg az információkat és a címet későbbi használatra. Ha a csomagolás több különféle anyagból áll, mindenképpen válogassa szét azokat. Az egyes anyagokat az Ön tartózkodási helyén érvényes ajánlásoknak megfelelően válogassa szét. Rendszeresen ellenőrizze, hogy minden csavar jól meg van-e húzva, és hogy az alkatrészek sértetlenek-e. Ne használja a terméket, ha bármely alkatrész hiányzik vagy sérült.

**IS** Vinsamlegast lestu öryggisleiðbeiningarnar á umbúðunum. Fjarlægðu umbúðinar og pakkingarnar áður en þú lætur barnið fá vöruna. Varðveittu upplýsingarnar og heimilisfangið til að geta lesið síðar. Ef umbúðinar samanstanda af nokkrum mismunandi efniþingum, skal gæta þess að aðskilja einingarnar. Flokkaðu viðkomandi efni í samræmi við reglur sem gilda á þínu svæði. Athugaðu reglulega hvort allar skrifur séu þéttar og að allir hlutar séu heilir. Ekki nota þennan hlut ef einhverja hluti vantar eða eru skemmdir.

**IT** Leggere le istruzioni di sicurezza sull'imballaggio. Rimuovere la confezione e l'imballaggio prima di consegnare il prodotto a un bambino. Conservare le istruzioni e l'indirizzo per riferimento futuro. Qualora l'imballaggio sia costituito da più materiali, differenziarli nel rispetto delle indicazioni locali. Verificare regolarmente che eventuali viti siano serrate e che tutte le parti siano integre. Non utilizzare il prodotto in caso di componenti mancanti o danneggiati.

**LV** Lūdzu, izlasiet uz iepakojuma norādīto drošības instrukciju. Pirms dodat izstrādājumu bērnam, noņemiet iesaiņojumu un iepakojumu. Šo informāciju un adresi saglabājiet tālākām uzziņām. Ja iepakojumu veido vairāki dažādi materiāli, tad nodaliet tos. Šķīrijiēt atiecīgos materiālus saskaņā ar jūsu reģionā piemērojamiem ieteikumiem. Regulāri pārbaudiet, vai visas skrūves ir cieši pieskrūvētas un vai visas detaļas ir veselas. Neizmantojiet šo izstrādājumu, ja trūkst kādu sastāvdaļu vai tās ir bojātas.

**LT** Perskaitykite ant pakuotės pateiktas saugos nuorodas. Prieš duodami gaminį vaikui, pašalinkite įpakavimo medžiagas. Saugokite informaciją ir adresą, jei prireiktų ateityje. Jei pakuotę sudaro kelios skirtingos medžiagos, atskirkite jas. Rūšiuokite atitinkamas medžiagas laikydami sėsų teritorijoje taikomų rekomendacijų. Reguliariai tikrinkite, ar visi varžtai gerai priveržti ir ar visos dalys sveikos. Nenaudokite gaminio, jei trūksta komponentų arba jie pažeisti.

**MK** Ве молиме прочитайте ги безбедносните упатства на пакувањето. Отстранете ја обвивката и пакувањето пред да го дадете производот на дете. Чувајте ги информациите и адресата за понатамошни информации. Доколку пакувањето се состои од неколку различни материјали, погрижете се да ги одделите. Сортирајте ги истоимените материјали во согласност со препораките што важат во вашата област. Редовно проверувајте дали се затegnати сите штрафови и дали се недопрени сите делови. Не користете го производот доколку некој дел е оштетен или недостасува.

**MT** Jekk jogħġbok aqra l-Istruzzjonijiet dwar is-sigurtà fuq l-imballaġġ. Nehhi t-tqartis u l-imballaġġ qabel ma taghti l-prodott lit-tfal. Żomm l-informazzjoni u l-indirizz għal referenza futura. Jekk l-imballaġġ jikkonsisti f'bosta materjali differenti, kun żgur li tisseparhom. Issortja l-materjali rispettivi skont ir-rakkomandazzjonijiet li japplikaw għaż-zona tiegħek. Iċċekkja b'mod regolari li l-viti kollha huma ssikkati u li l-partijiet kollha huma intatti. Tużax dan l-oġġett jekk ikun hemm xi komponent nieqes jew bil-hsara.

**NO** Les sikkerhetsanvisningene på emballasjen. Fjern all emballasje før du gir produktet til et barn. Ta vare på informasjonen og adressen for fremtidig referanse. Hvis emballasjen består av flere ulike materialer, må de sorteres i overensstemmelse med lokale anbefalinger. Kontroller regelmessig at eventuelle skruer er forsvarlig strammet samt at alle deler er intakte. Ikke bruk produktet hvis noen av delene mangler eller er skadet.

**PL** Proszę zapoznać się z ewentualnymi instrukcjami dotyczącymi bezpieczeństwa umieszczonymi na opakowaniu. Zanim dasz tą zabawkę dziecku, usuń wszystkie elementy opakowania. Zachowaj tą informację oraz adres na przyszłość. Jeśli opakowanie jest z kilku różnych materiałów, należy je oddzielić i odpowiednio posortować, zgodnie z lokalnymi wytycznymi segregacji odpadów. Należy regularnie sprawdzać, czy wszystkie śruby (jeżeli produkt je zawiera) są dobrze dokręcone, a wszystkie części nieuszkodzone. Nie należy używać produktu, jeżeli brakuje komponentów, lub gdy są one uszkodzone.

**PT** Deve ler atentamente as instruções de segurança na embalagem. Remova o invólucro e embalagem antes de dar o produto a uma criança. Guarde as informações e o endereço para referência futura. Se a embalagem for composta por vários materiais diferentes, certifique-se de separar os mesmos. Deve separar os respetivos materiais de acordo com as recomendações que se aplicam na sua área. Deve verificar regularmente se os parafusos estão apertados e se todas as peças estão intactas. Não deve utilizar este artigo se houver algum componente danificado ou em falta.

**RO** Citiți instrucțiunile de siguranță de pe ambalaj. Îndepărtați întregul ambalaj înainte de a da produsul unui copil. Păstrați informațiile și adresa, pentru a le putea consulta ulterior. Dacă ambalajul conține mai multe materiale diferite, separați-le. Sortați materialele respective în conformitate cu recomandările valabile în regiunea dvs. Asigurați-vă cu regularitate că șuruburile sunt strânse și toate componentele sunt intacte. Nu utilizați produsul dacă anumite componente lipsesc sau sunt deteriorate.

**SK** Prečítajte si prosím bezpečnostné pokyny na obale. Pred podaním výrobku dieťaťu odstráňte obalový a ballaci materiál. Uschovajte si informácie a adresu pre budúce použitie. Ak obal pozostáva z niekoľkých rôznych materiálov, nezabudnite ich oddeliť. Príslušné materiály roztriedte v súlade s odporúčaniami, ktoré platia vo vašej oblasti. Pravidelne kontrolujte, či sú všetky skrutky dotiahnuté a či sú všetky diely neporušené. Tento výrobok nepoužívajte, ak niektoré časti chýbajú alebo sú poškodené.

**SL** Prosimo, preberite varnostna navodila na embalaži. Odstranite ovojnino in embalažo, preden izdelek izročite otroku. Informacije in naslov shranite za poznejšo uporabo. Če je embalaža sestavljena iz več različnih materialov, jih ločite. Ustrezne materiale razvrstite v skladu s priporočili, ki veljajo na vašem območju. Redno preverjajte, ali so vsi vijaki tesni in da so vsi deli neokuženi. Tega izdelka ne uporabljajte, če kateri koli sestavni del manjka ali je poškodovan.

**ES** Leer kas instrucciones de seguridad en el embalaje. Quitar el embalaje y el envase antes de entregar el producto a un niño. Guardar la información y la dirección para referencia futura. Si el embalaje consta de varios materiales distintos, hay que separarlos. Separar los materiales de acuerdo con las recomendaciones aplicables en la región. Comprobar periódicamente que todos los tornillos están apretados y todas las piezas están intactas. No usar este artículo si hay componentes ausentes o dañados.

**SV** Läs igenom eventuell säkerhetstext på förpackningen. Ta bort emballage och förpackning innan du ger produkten till ett barn. Spara informationen och adressen för framtida referens. Om förpackningen består av flera material, separera dem. Sortera respektive material enligt de rekommendationer som gäller i ditt område. Kontrollera regelbundet att alla eventuella skruvar är väl åtdragna samt att alla delar är intakta. Använd inte produkten om några delar är skadade eller saknas.

**TR** Lütfen ambalaj üzerindeki emniyet talimatlarını okuyun. Ürünü bir çocuğa vermeden önce paketi ve ambalajı çıkarın. Bilgileri ve adresi daha sonra kullanmak üzere saklayın. Eğer ambalaj birkaç farklı malzemeden oluşuyorsa, bunları ayırdığınızdan emin olun. Her farklı malzemeyi bölgenizde geçerli olan önerilere göre ayırın. Herhangi bir vidanın sıkı olduğunu ve tüm parçaların sağlam olduğunu düzenli olarak kontrol edin. Herhangi bir parçası eksik veya hasarlıysa bu ürünü kullanmayın.

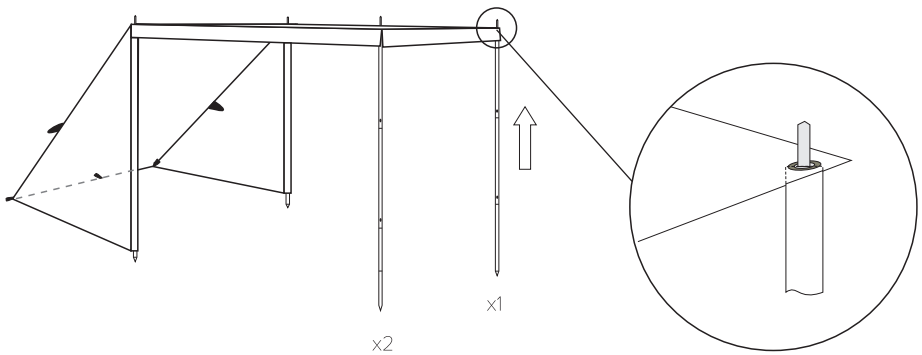
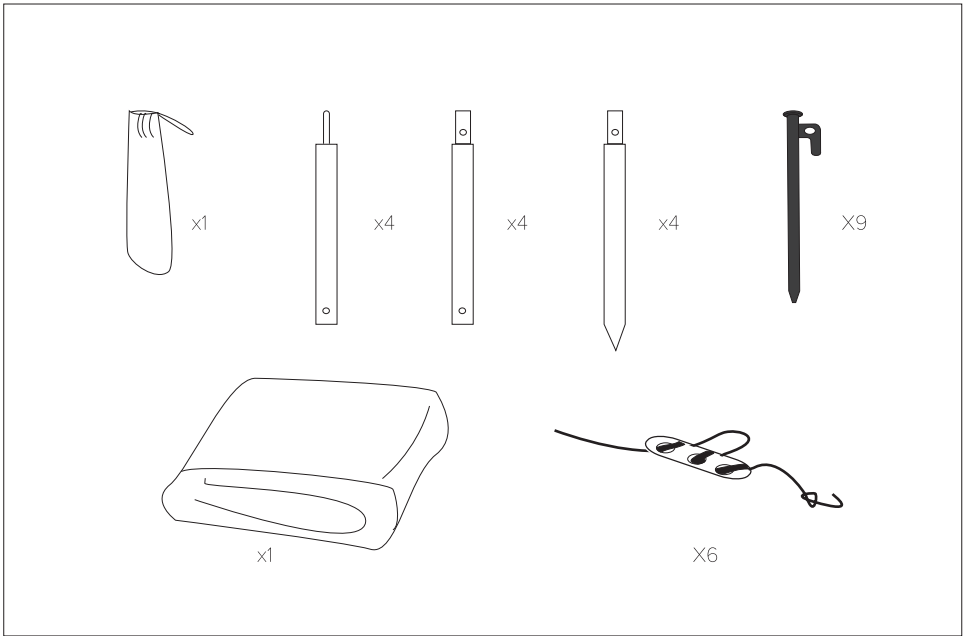

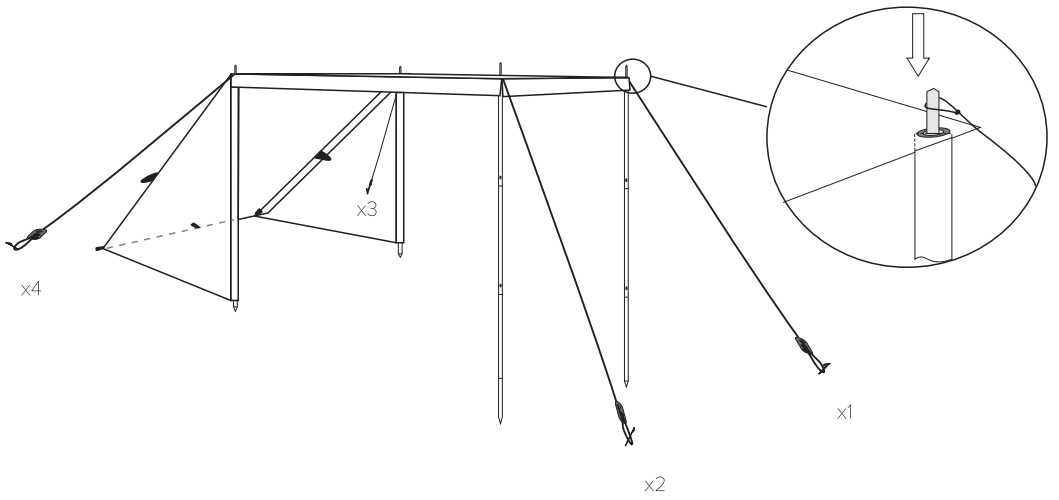
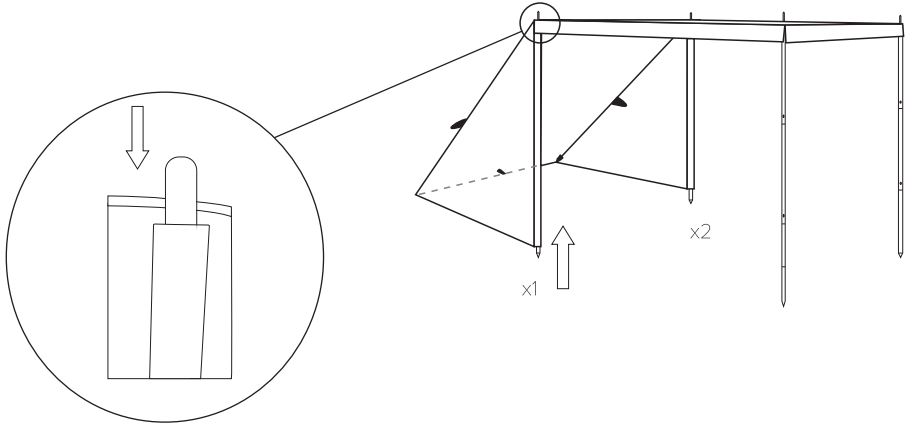



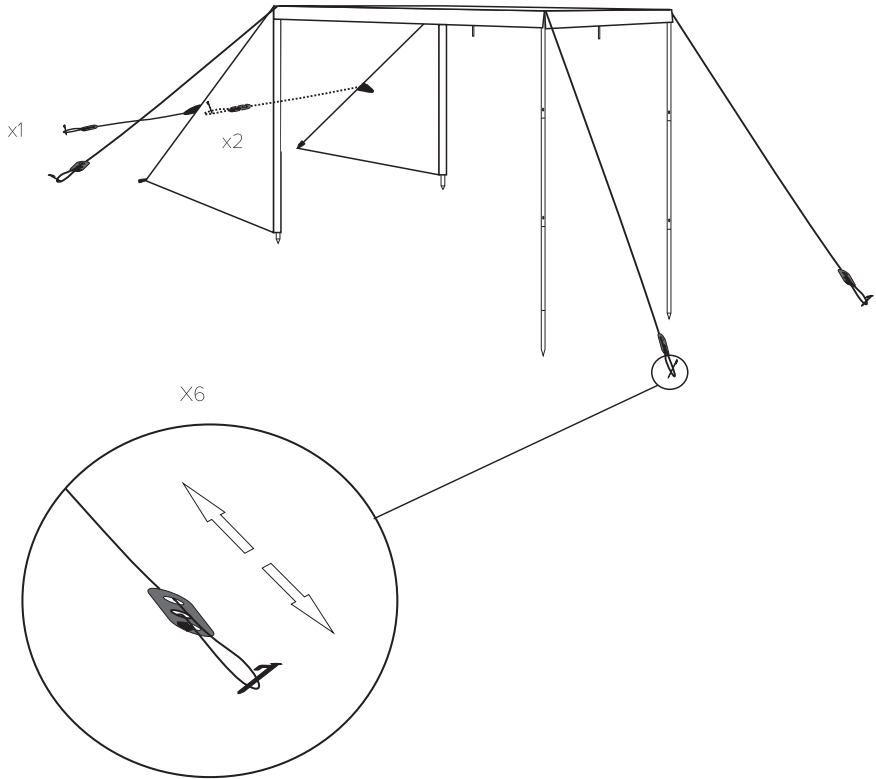

**Kid's Concept**  
by SWEDEN Concepts AB  
Prognosgatan 8a, Borås  
SWEDEN  
[www.kidsconcept.com](http://www.kidsconcept.com)