

Assembly

Design by: Stig Leander

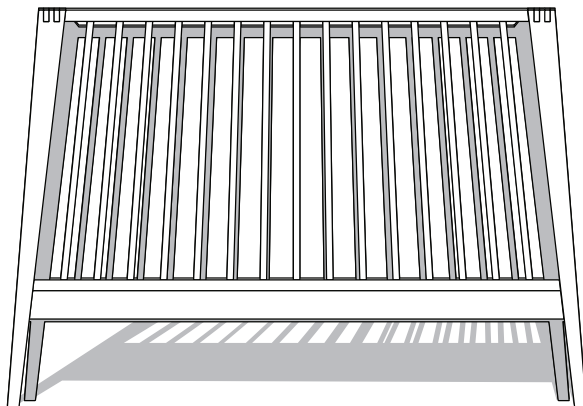

Linea
by Leander®

User guide

Bedienungsanleitung / Guide de l'utilisateur / Guía de usuario
Bruksanvisning / Guida dell'utente / Brugsanvisning
Gebruikershandleiding / Руководство пользователя
ユーザーガイド / 用户指南 / 사용 설명서 4

Guarantee

Garantie / Garantie / Garantía
Garanti / Garanzia / Garanti
Garantie / Гарантия
保証 / 保修 / 보증 16

Hardware

Beschläge / Équipement / Herramientas
Beslag / Parti metalliche / Beslag
Hardware / Изделие
金具 / 五金件 / 하드웨어 18

Parts list

Stückliste / Liste des pièces / Lista de piezas
Stycklista / Elenco dei componenti / Styckliste
Onderdelenlijst / Список составных частей
部品リスト / 零件清单 / 부품 목록 19

Assembly

Aufbau / Montage / Montaje
Montering / Montaggio / Montage
Montage / Сборка
組立て / 组装 / 조립 설명서 20

USER GUIDE IMPORTANT! KEEP FOR FUTURE USE. READ CAREFULLY

EN: Baby cot/bed

The cot/bed base can be set at two different heights. Upper position and lower position. Make sure that the distance from the mattress to the top of the bed frame is never less than 300 mm in the top position or 500 mm in the bottom position. This is marked with an "arrow" on the middle bar of one of the rail sections.

By using an original Leander® mattress, you are assured of the correct distance to top of the bed. It is always safest to place the bed base in the lower position.

As soon as your baby can sit up or stand up on his/her own, the cot/bed base must be placed in the lower position. See assembly for further instructions. (Position 2)

When the baby can crawl out of the cot/bed by himself/herself, one of the rail sections must be removed to avoid injuries from falling. Never use the cot/bed with both rail sections removed. See assembly for further instructions. (Day bed)

Make sure that medicines, strings, small toys, small objects such as coins, etc. are out of the baby's reach from any position in the cot/bed.

Always follow the assembly instructions in detail to ensure the safety features of the cot/bed are not compromised!

Recommended mattress size

This cot/bed has been manufactured for use with a mattress which measures 600 mm wide by 1200 mm long and maximum 105 mm in thickness. The width and length are specified because it is important that the gaps between the mattress and the sides and ends of the cot will not exceed 40 mm.

This is to minimize the risk of a child's limb becoming caught in the gap. The thickness of the mattress has been specified to ensure that the depth of the cot is greater than 500 mm with the mattress base in the lower position to minimize the risk of a child climbing or falling out of the cot/bed.

Australia: See page 27 & 30 for additional warnings for the cot in the lower position.

Cleaning and maintenance

WOODWORK: Can be wiped off with a damp cloth. Surplus water must be wiped off. The colour may change when exposed to sunlight.

DAILY USE: Remove the quilt every morning allowing both bed and quilt to be aerated, cool off and dry.

Product information

Lacquer complies with the European standard EN71-3.
DIN EN 716-1:2008 +1A: 2013
DESIGN No.: 003753631-0001
PATENT No.:

WARNING

- Never place the child's bed by an open fire or source of strong heat such as electric heaters, gas heaters, power points etc. due to the risk of fire.
- Do not use the child's bed if any parts are damaged or missing and only use replacement parts that are approved by Leander.
- Never leave anything in the child's bed and never place the child's bed close to something the child can stand on, or which may pose a risk of suffocation or strangulation, such as ribbons, strings on blinds/curtains, etc.
- Never place more than one mattress in the child's bed.
- Always use the original Leander mattress, as it is designed to fit the bed's shape. The use of other mattresses can cause gaps between the mattress and bed in which the child can become trapped.
- To prevent falls, mattress base of this cot should be adjusted to the lowest position before the child can sit up.
- When assembling the child's bed, we do not recommend tightening the screws until the entire bed is assembled. This will make the assembly easier.
- After assembly, all fittings and screws must be checked and tightened. A poorly assembled bed and loose parts may lead to the child trapping a body part or to clothes (e.g. strings, necklaces, strings on dummies, etc.) becoming stuck and posing a risk of strangulation.
- Make sure the cot is placed on a level and stable surface.
- Remember to keep the Allen key after assembly. After 2 to 3 weeks of use, all screws should be tightened.

BEDIENUNGSANLEITUNG

WICHTIG! BITTE AUFBEWAHREN.

AUFMERKSAM LESEN

DE: Kinderbett

Das Kinderbett kann auf zwei Höhen eingestellt werden. Die hohe und die niedrige Position. Stellen Sie sicher, dass der Abstand zwischen der Matratze und dem oberen Bettrand immer mehr als 300 mm bei der hohen und mehr als 500 mm bei der niedrigen Position beträgt. Beachten Sie die Markierung „Pfeil“ am mittleren Gitterstab einer der Umbauseiten.

Verwenden Sie eine Original Leander® Matratze, damit Sie den korrekten Abstand zum oberen Bettrand sicher wahren. Die niedrige Position ist immer auch die sicherste.

Sobald Ihr Kind alleine sitzen oder sich aufrichten kann, muss das Kinderbett in der niedrigen Position eingestellt werden. Weitere Hinweise finden Sie in der Aufbauanleitung.

Wenn Ihr Kind alleine aus dem Bett krabbeln kann, sollte eine der Umbauseiten entfernt werden, um Verletzungen durch Fallen zu vermeiden. Benutzen Sie das Kinderbett nie wenn beide Umbauseiten entfernt sind. Weitere Hinweise finden Sie in der Aufbauanleitung.

Vergewissern Sie sich, dass sich Medikamente, Schnüre, kleine Spielzeuge, kleine Gegenstände wie Münzen etc. außerhalb der Reichweite von Kindern befinden, die das Kinderbett benutzen.

Beachten Sie immer genau die Aufbauanleitung zur Gewährleistung der Sicherheit!

Empfohlene Matratzengröße

Das Kinderbett wurde massgefertigt für eine Matratze von 600 mm Breite und 1200 mm Länge und maximal 105 mm Höhe. Die Breite und Länge sind spezifisch bemessen, damit der Zwischenraum zwischen der Matratze und den Umbauseiten und den Bettenden nicht mehr als 40 mm beträgt.

Dies dient dazu, die Gefahr zu verringern, dass Gliedmaßen des Kindes in den Zwischenräumen eingeklemmt werden. Die Höhe der Matratze wurde so bemessen, dass die Bettiefe mehr als 500 mm beträgt wenn das Bett in der niedrigen Position eingestellt ist und so die Gefahr gemindert wird, dass das Kind über das Bett klettert und/oder aus dem Bett fällt.

Reinigung und Wartung

HOLZTEILE: Mit einem feuchten Tuch abwischen. Überschüssiges Wasser muss aufgewischt werden. Die Farbe kann sich durch die Einwirkung von Sonnenlicht verändern.

IM TÄGLICHEN GEBRAUCH: Entnehmen Sie jeden Morgen die Bettdecke um ein Lüften der Decke und des Bettes zu ermöglichen, lassen Sie Bett und Decke auskühlen und trocknen.

Produktinformation

Der Lack entspricht der europäischen Norm EN71-3.
DIN EN 716-1:2008 +1A: 2013
DESIGN Nr.: 003753631-0001
PATENT Nr.:

WARNHINWEIS

- Stellen Sie das Kinderbett nie in die Nähe eines offenen Feuers oder einer Wärmequelle wie elektrische Heizgeräte, Gasheizgeräte, Steckdosen etc. Es besteht Feuergefahr.
- Benutzen Sie das Kinderbett nicht, wenn Teile beschädigt oder verloren gegangen sind. Benutzen Sie nur von Leander genehmigte Ersatzteile.
- Lassen Sie keine Gegenstände im Kinderbett und stellen Sie das Bett nicht in die Nähe von Gegenständen, auf die sich das Kind stellen könnte oder die eine Gefahr durch Ersticken oder Erdrosseln darstellen, wie z.B. Haarbänder, Vorhang- / Rolladenschnüre etc.
- Legen Sie nie mehr als eine Matratze in das Kinderbett.
- Benutzen Sie immer die Original Leander Matratze, die genau auf die Größe und Form des Kinderbettes angepasst ist. Der Gebrauch einer anderen Matratze kann Zwischenräume zwischen der Matratze und der Betteinfassung lassen, in die das Kind geraten kann.
- Um ein Herausfallen des Kindes zu vermeiden, muss die Matratze in die niedrige Position gebracht werden bevor das Kind aufrecht sitzen kann.
- Stellen Sie sicher, dass das Bett auf einer ebenen und stabilen Oberfläche aufgestellt ist.
- Beim Aufbau wird empfohlen die Schrauben erst fest zu ziehen wenn das Bett vollständig aufgebaut ist. Dies erleichtert den Aufbau.
- Nach dem Aufbau müssen alle Teile und Schrauben geprüft und festgezogen werden. Wird das Bett nachlässig aufgebaut oder bleiben Teile locker, kann das dazu führen, dass das Kind sich einklemmt oder Kleidungsstücke eingeklemmt werden (z.B. Schnüre, Halsketten, Schnullerbänder etc.). Es besteht Erdrückungsgefahr.
- Bewahren Sie den Inbusschlüssel nach dem Aufbau auf. Nach jeweils 2 bis 3 Wochen Benutzung müssen alle Schrauben nachgezogen werden.

GUIDE DE L'UTILISATEUR IMPORTANT! DÉTAILS POUR UTILISATION FUTURE. LIRE ATTENTIVEMENT

FR: Berceau/lit de bébé

La base du berceau/lit peut être réglée à deux hauteurs différentes. Position supérieure et position inférieure. Assurez-vous que la distance du matelas jusqu'en haut du cadre du lit n'est jamais inférieure à 300 mm en position supérieure ou à 500 mm, dans la position inférieure. Cette limite est indiquée par une « flèche » sur la barre centrale de l'une des sections à barreaux.

L'utilisation d'un matelas Leander® d'origine vous assure que la distance jusqu'en haut du lit est correcte. Il est toujours plus sûr de placer le lit dans la position inférieure.

Dès que votre bébé peut s'asseoir ou se lever tout seul, la base du berceau/lit de bébé doit être placée dans la position inférieure. Voir les indications de montage pour toute instruction complémentaire.

Lorsque le bébé parvient à ramper seul hors du berceau/lit, l'une des sections à barreaux doit être enlevée pour éviter les blessures dues aux chutes. N'utilisez jamais le berceau/lit avec les deux sections à barreaux enlevées. Voir les indications de montage pour toute instruction complémentaire.

Assurez-vous que les médicaments, les chaînes, les petits jouets, les petits objets, tels que les pièces, etc. sont hors de portée du bébé de n'importe quelle position dans le berceau/lit.

Suivez toujours les instructions de montage en détail pour garantir que les caractéristiques de sécurité du berceau/lit ne sont pas compromises!

Taille de matelas recommandée

Ce berceau/lit de bébé a été fabriqué pour être utilisé avec un matelas qui mesure 600 mm de large sur 1200 mm de long et avec une épaisseur maximale de 105 mm. La largeur et la longueur sont spécifiées car il est important que les intervalles entre le matelas et les côtés et les extrémités du berceau/lit n'excèdent pas 40 mm.

Ceci pour minimiser le risque que l'un des membres de l'enfant ne reste coincé dans l'intervalle. L'épaisseur du matelas a été spécifiée pour assurer que la profondeur du lit est supérieure à 500 mm en relation à la base dans la position inférieure, pour minimiser le risque qu'un enfant grimpe ou tombe hors du berceau/lit de bébé.

Nettoyage et entretien

BOISERIES : Peut être nettoyées avec un chiffon humide. L'excédent d'eau doit être essuyé. La couleur peut changer en cas d'exposition au soleil.

UTILISATION QUOTIDIENNE : Retirez la couette tous les matins pour aérer, rafraîchir et sécher le lit et la couette.

Informations sur le produit

Laque conforme à la norme européenne EN71-3.

DIN EN 716-1:2008 +1A: 2013

DESIGN N°: 003753631-0001

BREVET N°:

MISE EN GARDE

- Ne placez jamais le lit de l'enfant près d'une cheminée ou toute source de forte chaleur telle que chauffages électriques, chauffages à gaz, prises de courant, etc. en raison du risque d'incendie.
- N'utilisez pas le lit de bébé si l'une des parties est endommagée ou manquante et n'utilisez que les pièces de rechange agréées par Leander.
- Ne laissez jamais rien dans le lit de l'enfant et ne placez jamais le lit près de quelque chose qui permette à l'enfant de se lever ou qui puisse présenter un risque de suffocation ou d'étranglement, tel que rubans, cordons de stores/rideaux, etc.
- Ne placez jamais plus qu'un matelas dans le lit d'enfant.
- Utilisez toujours un matelas Leander d'origine, car il est conçu pour s'adapter à la forme du lit. L'utilisation d'un autre matelas peut provoquer des intervalles entre le matelas et le lit où l'enfant peut rester piégé.
- Pour éviter les chutes, la base du matelas de ce berceau doit être réglée dans la position inférieure avant que l'enfant ne puisse s'asseoir.
- Lors du montage du lit de l'enfant, nous ne recommandons pas de serrer les vis jusqu'à ce que le lit soit entièrement monté. Ceci facilitera le montage.
- Après le montage, toutes les ferrures et les vis doivent être vérifiées et serrées. Un lit mal monté et des parties détachées peuvent faire qu'une partie du corps de l'enfant ou de ses vêtements soit coincée (par ex. chaînes, colliers, cordons de tétines, etc.) piégeant l'enfant et lui faisant courir un risque d'étranglement.
- Assurez-vous que le berceau est placé sur une surface plane et stable.
- Pensez à conserver la clé hexagonale après le montage. Après 2 à 3 semaines d'utilisation, toutes les vis doivent être resserrées.

GUÍA DE USUARIO ¡IMPORTANTE! VENTA AL POR MENOR PARA USO FUTURO. LEA ATENTAMENTE

ES: Cuna-cama

La base de la cuna-cama puede ajustarse en dos alturas diferentes. Posición superior y posición inferior. Asegúrese de que la distancia desde el colchón hasta la parte superior del marco de la cama nunca sea inferior a 300 mm en la posición superior, o a 500 mm en la posición inferior. Eso está marcado con una "flecha" en la barra central de una de las secciones de riel.

Si utiliza un colchón original de Leander®, se asegurará de mantener la distancia correcta entre este y la parte superior de la cama. Siempre es más seguro colocar la base de la cama en la posición inferior.

Tan pronto como su bebé pueda sentarse o ponerse de pie sobre sí mismo, la base de la cuna-cama deberá colocarse en la posición inferior. Para más instrucciones, consulte el apartado de montaje.

Cuando el bebé gatee y pueda salirse de la cuna-cama por sí mismo, deberá extraerse una de las secciones de riel para evitar que sufra lesiones por caídas. Nunca utilice la cuna-cama si ha extraído ambas secciones de riel. Para más instrucciones, consulte el apartado de montaje.

Asegúrese de que no haya medicamentos, cadenas, juguetes pequeños y objetos pequeños como monedas, etc. al alcance del bebé desde ninguna posición en la cuna-cama.

Siga siempre al pie de la letra las instrucciones de montaje, para no comprometer la seguridad de la cuna-cama.

Dimensiones recomendadas del colchón

Esta cuna-cama se ha fabricado para usarse con un colchón que mida 600 mm de ancho por 1200 mm de largo, y cuyo grosor máximo sea de 105 mm. Se especifica la anchura y la longitud porque es importante que los huecos entre el colchón y los lados y extremos de la cuna no sobrepasen los 40 mm.

A fin de minimizar el riesgo de que alguna extremidad del bebé quede atrapada en el hueco. Se especifica el grosor del colchón para garantizar que la profundidad de la cuna sea mayor de 500 mm —con la base del colchón situada en la posición inferior—, con el fin de minimizar el riesgo de que el niño trepe por o se caiga de la cuna-cama.

Limpieza y mantenimiento

TRATAMIENTO DE LA MADERA: Puede limpiarse con un paño húmedo. Deberá eliminarse el agua sobrante. El color puede cambiar si se expone a la luz solar.

USO DIARIO: Retire el edredón cada mañana para que tanto la cama como el edredón se aireen y se refresquen.

Información del producto

Lacquer cumple la normativa europea EN71-3.
DIN EN 716-1:2008 +1A: 2013
N.º de DISEÑO: 003753631-0001
N.º de PATENTE:

ADVERTENCIA

- No coloque nunca la cama infantil cerca de un fuego directo o de una gran fuente de calor, tales como calentadores eléctricos, calentadores de gas, tomas de corriente, etc., debido al riesgo de incendio.
- No utilice la cama infantil si faltan piezas o si estas están dañadas, y utilice únicamente piezas de reemplazo que hayan sido aprobadas por Leander.
- No deje nunca nada dentro de la cama infantil ni la coloque cerca de algo que permita al niño ponerse de pie o que pueda suponer un riesgo de asfixia o estrangulamiento para la criatura (p. ej., cintas, cuerdas de persianas, cortinas, etc.).
- No coloque nunca más de un colchón en la cama infantil.
- Utilice siempre un colchón Leander®, puesto que está diseñado para adaptarse a la forma de la cama. El uso de otros colchones diferentes puede provocar que haya huecos entre el colchón y la cama, y el niño podría quedar atrapado.
- Para evitar caídas, la base del colchón de esta cuna deberá ajustarse en la posición inferior antes de que el bebé aprenda a sentarse.
- Durante el montaje de la cama infantil, recomendamos que no apriete los tornillos hasta que se haya montado la cama por completo. Eso facilitará el montaje.
- Después del montaje, deberá comprobar y apretar todos los accesorios y tornillos. Una cama mal montada y la presencia de piezas sueltas pueden dar lugar a que quede atrapada alguna parte del cuerpo del niño o que ciertas prendas o accesorios, tales como cadenas, collares, o cintas de chupetes se atasquen y supongan un posible riesgo de estrangulación.
- Asegúrese de que la cuna se coloca sobre una superficie llana y estable.
- No olvide conservar la llave Allen una vez realizado el montaje. Tras 2 o 3 semanas de uso, deberá volver a apretar los tornillos.

BRUKSANVISNING VIKTIGT! SPARA FÖR FRAMTIDA BRUK. LÄS NOGGRANT

SE: Babysäng

Sängbotten kan justeras på höjden i två olika lägen. Övre och nedre läge. Se till att avståndet från madrassen till sängens överkant aldrig blir mindre än 300 mm i det övre läget och 500 mm i det nedre läget. Detta är markerat med en "pil" på en av sängramens sidor.

När du använder originalmadrassen från Leander® är du säker på att avståndet till sängens överkant är korrekt. Det säkraste är att alltid ha sängbotten i det nedre läget.

Så snart barnet kan sitta upprätt eller resa sig av egen kraft ska sängbotten sänkas. Se monteringsanvisningen för ytterligare instruktioner.

När barnet självt kan klättra ur sängen bör den ena av sängramens sidor tas bort, för att undvika fallskador. Använd aldrig babysängen med sängramens båda sidor avlägsnade samtidigt. Se monteringsanvisningen för ytterligare instruktioner.

Var noga med att medicin, snören, små leksaker och små föremål som mynt och liknande är utom räckhåll från alla positioner i sängen.

Följ alltid monteringsanvisningen i detalj för att säkerställa att säkerhetsfunktioner inte förbises.

Rekommenderad madrassstorlek

Sängen är anpassad för användning av en madrass som är 600 mm bred, 1200 mm lång och 105 mm tjock. Bredden och längden är angiven eftersom det är viktigt att mellanrummen mellan madrassen och sidorna och ändarna av barnsängen inte är större än 40 mm.

Detta för att minimera risken för att barnets ben kommer i kläm. Madrassens tjocklek är angiven för att säkerställa att sängens djup är större än 500 mm med madrass i det nedre läget, för att minimera risken för att ett barn kan klättra eller falla ut ur sängen.

Rengöring och underhåll

TRÅ: Kan tvättas av med en fuktig trasa. Överflödigt vatten torkas bort. Färgförändring sker vid ständig exponering för solljus.

DAGLIGT BRUK: Ta bort dynan varje morgon så att både säng och dyna kan få luft, svalna av och torka.

Produktinformation

Lacken uppfyller europeisk standard EN71-3.

DIN EN 716-1: 2008 + 1A: 2013

DESIGN-nr.: 003753631-0001

PATENT-nr.:

VARNING

- Placera aldrig babysängen i närheten av öppen eld eller andra starka värmekällor, som elektriska värmare, gasugnar eller liknande. På grund av brandrisken.
- Använd inte babysängen om några av delarna är defekta eller saknas och använd endast reservdelar som godkänts av Leander.
- Lämna inte kvar något i babysängen och ställ inte babysängen nära något som barnet kan stå på, eller som kan innebära en risk för kvävning eller strypning, till exempel band, snören till rullgardiner/gardiner etc.
- Lägga alltid bara en madrass i babysängen.
- Använd alltid originalmadrassen från Leander®, eftersom den är designad för att passa sängens form. Användning av andra madrasser kan orsaka mellanrum mellan madrassen och sängen där barnet kan bli klämt.
- För att undvika fall bör madrassen till denna barnsäng justeras till det nedre läget innan barnet kan sitta upp.
- Vid montering av babysängen rekommenderar vi att skruvarna inte dras åt förrän hela enheten är ihopsatt. Detta underlättar monteringen.
- Efter monteringen ska alla beslag och skruvar kontrolleras och efterdras. En dåligt ihopsatt säng och lösa delar kan leda till att barnet klämmer sig, eller att kläder (t.ex. snören, halskedjor, snöre på strängar, halsband, snören på nappar, etc) kan fastna och orsaka en kvävningrisk.
- Se till babysängen placeras på ett jämnt och stabilt underlag.
- Kom ihåg att spara insexnyckeln. Efter 2-3 veckors användning bör alla skruvar efterdras.

GUIDA DELL'UTENTE. IMPORTANTE! DA CONSERVARE PER CONSULTAZIONI SUCCESSIVE. LEGGERE CON ATTENZIONE

IT: Lettino per bambini

È possibile regolare la base del lettino a due altezze diverse. Posizione alta e posizione bassa. Verificare che la distanza dal materasso alla parte superiore del telaio del letto non sia mai inferiore a 300 mm in posizione alta o 500 mm in posizione bassa. Questa distanza è contrassegnata da una "freccia" sulla barra mediana di una delle ringhiere.

Utilizzando un materasso originale Leander®, ci si assicura la distanza corretta alla parte superiore del letto. È più sicuro posizionare la base del letto nella posizione bassa.

Non appena il bambino potrà sedersi o stare in piedi da solo, la base del lettino dovrà essere piazzato in posizione bassa. Ulteriori informazioni sono presenti nella sezione montaggio.

Quando il bambino potrà strisciare fuori dal lettino da solo, rimuovere una delle ringhiere per evitare lesioni da caduta. Non utilizzare il lettino se entrambe le ringhiere sono state rimosse. Ulteriori informazioni sono presenti nella sezione montaggio.

Verificare che medicine, corde, piccoli giocattoli, piccoli oggetti come monete, ecc. siano fuori dalla portata del bambino all'interno del lettino.

Seguire sempre scrupolosamente le istruzioni di montaggio per assicurarsi che le funzioni di sicurezza del lettino non siano compromesse.

Dimensione consigliata del materasso

Il lettino è stato prodotto per l'uso con materassi delle dimensioni di 600 mm di larghezza per 1200 mm di lunghezza e 105 mm di spessore massimo. La larghezza e la lunghezza sono specificate poiché è importante che la distanza tra il materasso e i lati del letto non sia superiore a 40 mm.

Per minimizzare il rischio di intrappolamento degli arti del bambino nell'interstizio. Lo spessore del materasso è specificato per garantire che la profondità del lettino sia maggiore di 500 mm con la base del materasso in posizione bassa per minimizzare il rischio di caduta del bambino all'esterno del lettino.

Pulizia e manutenzione

STRUTTURA IN LEGNO: può essere pulita con un panno umido. È necessario asciugare l'acqua in eccesso. Il colore potrebbe variare se esposto alla luce del sole.

USO QUOTIDIANO: rimuovere il quilt tutte le mattine per consentire aerazione, raffreddamento e asciugatura dello stesso e del lettino.

Informazioni sul prodotto

La laccatura è conforme alla normativa europea EN71-3.
DIN EN 716-1:2008 +1A: 2013
PROGETTO N.: 003753631-0001
BREVETTO N.:

AVVERTENZE

- Non esporre il lettino a fiamme libere o a sorgenti di calore intenso come stufette elettriche, stufette a gas, punti di erogazione elettrica, ecc. per evitare il rischio di incendio.
- Non utilizzare il lettino se una delle parti risulta danneggiata o mancante; utilizzare solo ricambi approvati da Leander.
- Non lasciare alcun oggetto nel lettino e non collocare il lettino accanto a oggetti su cui il bambino possa salire o che possano dare luogo a rischio di soffocamento o strangolamento, come nastri, corde delle tapparelle, tende, ecc.
- Non collocare più di un materasso nel lettino.
- Utilizzare sempre materassi originali Leander, poiché sono progettati per adattarsi alla forma del lettino. L'uso di altri materassi potrebbe dare luogo a interstizi tra lo stesso e il lettino e intrappolare il bambino.
- Per evitare cadute, la base del materasso del lettino deve essere regolata in posizione bassa prima che il bambino riesca a stare seduto.
- Durante il montaggio del lettino, si consiglia di non serrare le viti fino al completamento del montaggio, per facilitare il montaggio stesso.
- Dopo il montaggio, controllare e serrare i raccordi e le viti. Un lettino montato male e parti non serrate potrebbero dare luogo all'intrappolamento di una parte del corpo del bambino o di vestiti (ad esempio stringhe, collane, nastri dei bambolotti, ecc.) con conseguente rischio di strangolamento.
- Verificare che il lettino sia collocato su una superficie stabile e orizzontale.
- Conservare il girabrugole al termine del montaggio. Dopo 2/3 settimane d'uso, serrare tutte le viti.

BRUGSANVISNING

VIGTIGT! GEM TIL FREMTIDIG BRUG.

LÆS GRUNDIGT

DK: Babyseng

Sengebunden kan reguleres i højden i 2 forskellige positioner. Øvre og nedre position. Sørg for at afstanden fra madrassen til sengeoverkanten aldrig bliver mindre end 300 mm i øverste position og 500 mm i nederste position. Dette er markeret med en "pil" på en af tremmesiderne.

Når du bruger den originale madras fra Leander® er du sikker på, at afstanden til sengeoverkanten er korrekt. Det sikreste er altid at have sengebunden i nederste position.

Så snart barnet kan sidde oprejst eller rejse sig op ved egen kraft, skal sengebunden sænkes. Se samlevejledningen for yderligere instruktioner.

Når barnet selv kan kravle ud af barnesengen, bør den ene tremmeside fjernes, for at undgå skader som følge af fald. Brug aldrig babysengen med begge tremmesider fjernet samtidig. Se samlevejledningen for yderligere instruktioner.

Sørg for at medicin, snore, småt legetøj og småting som mønter og lign. er udenfor rækkevidde fra enhver position i sengen.

Følg altid samlevejledningen i detaljer for at sikre de sikkerhedsmæssige funktioner ikke overses.

Anbefalet madrastørrelse

Sengen er fremstillet til brug af en madras, der måler 600 mm bred, 1200 mm lang og maksimum 105 mm i tykkelsen. Bredden og længden er angivet, da det er vigtigt, at hullerne mellem madrassen og siderne og enderne af barnesengen ikke overskrider 40 mm.

Dette er for at minimere risikoen, for at barnets ben kommer i klemme. Tykkelsen af madrassen er angivet for at sikre, at dybden af sengen er større end 500 mm med madrassen i den nederste position for at minimere risikoen for, at et barn kan klatre eller falde ud af sengen.

Rengøring og vedligeholdelse

TRÆVÆRK: Kan vaskes af med en fugtig klud. Overskydende vand tørres af. Farveændring sker ved konstant udsættelse for sollys.

DAGLIG BRUG: Fjern dynen hver morgen så både seng og dyne kan få luft, køle af og tørre.

Produkt information

Lak overholder europæisk standard EN71-3.
DIN EN 716-1:2008 +1A: 2013
DESIGN-Nr.: 003753631-0001
PATENT-Nr. :

ADVARSEL

- Sæt aldrig babysengen i nærheden af åben ild eller andre stærke varmekilder såsom elvarmere, gasovne og lign. På grund af brandfaren.
- Benyt ikke babysengen, hvis nogle af delene er defekte eller mangler, og brug kun reservedele, der er godkendt af Leander.
- Efterlad ikke noget i babysengen og stil ikke babysengen tæt på noget, som barnet kan stå på, eller som kan medføre fare for kvælning eller strangulering, f.eks. bånd, snor til rullegardiner/gardiner osv.
- Læg altid kun én madras i babysengen.
- Benyt altid den originale Leander® madras, da den er designet til at passe sengens facon. Brugen af andre madrasser kan forårsage huller mellem madrassen og sengen, hvor barnet kan blive klemt.
- For at undgå fald, bør madrassen til denne barneseng justeres til den laveste position, før barnet kan sidde op.
- Ved montering af babysengen anbefaler vi ikke, at skruerne tilspændes før hele enheden er samlet. Det letter monteringen.
- Efter montering skal alle beslag og skruer kontrolleres og efterspændes. En dårligt samlet seng og løse dele kan medføre at barnet klemmer sig, eller at tøj (fx snore, halskæder, snore på sutter, lign.) kan hænge fast og dermed forårsage risiko for kvælning.
- Sørg for at babysengen bliver placeret på et vandret og stabilt underlag.
- Husk at gemme unbrakonøglen. Efter 2-3 ugers brug, bør alle skruer efterspændes.

GEBRUIKERSHANDLEIDING BELANGRIJK! BEWAREN VOOR TOEKOMSTIG GEBRUIK. AANDACHTIG LEZEN

NL: Babywieg/bed

De onderkant van de wieg/bed kan op twee verschillende hoogten worden ingesteld. Hoogste en laagste stand. Zorg dat de afstand van de matras tot de bovenkant van het bedframe nooit minder bedraagt dan 300 mm in de hoogste stand of 500 mm in de laagste stand. Dit wordt aangeduid met een "pijl" op de middelste balk van een van de staven.

Wanneer u een originele Leander® matras gebruikt, bent u gegarandeerd van de correcte afstand tot de bovenkant van het bed. Het is steeds het veiligst om de bodem in de laagste stand te zetten.

Zodra uw baby op eigen kracht kan opzetten of rechtstaan, moet de bodem van het bed/wieg in de laagste stand geplaatst worden. Raadpleeg montage voor instructies.

Wanneer de baby op eigen kracht uit het bed/wieg kan kruipen, moet een van de staven verwijderd worden om verwondingen door vallen te vermijden. Gebruik het bed/wieg nooit met beide staven verwijderd. Raadpleeg montage voor instructies.

Zorg dat medicijnen, koorden, klein speelgoed, kleine voorwerpen zoals muntstukken, etc. zich buiten het bereik van de baby bevinden vanuit eender welke positie in de wieg/bed.

Volg steeds de montage-instructies zorgvuldig op om zeker te stellen dat de veiligheidsfuncties van de wieg/bed niet in gevaar komen!

Aanbevolen matrasgrootte

Deze wieg/bed werd speciaal geproduceerd voor gebruik met een matras die 600 mm breed op 1200 mm lang is en maximaal 105 mm dik is. De breedte en lengte werden aangegeven omdat het belangrijk is dat de openingen tussen de matras en de zijpanelen en uiteinden van de wieg niet meer bedragen dan 40 mm.

Op die manier wordt het risico beperkt dat een ledemaat van het kind in de opening vast komt te zitten. De dikte van de matras werd gespecificeerd om zeker te stellen dat de diepte van de wieg groter is dan 500 mm met de matrasbodem in de laagste stand om het risico te beperken dat een kind uit de wieg/bed klimt of valt.

Reiniging en onderhoud

HOUTWERK: Kan schoongeveegd worden met een vochtige doek. Het overtollige water moet weggeveegd worden. De kleur kan veranderen bij blootstelling aan zonlicht.

DAGELIJKS GEBRUIK: Verwijder de quilt elke ochtend zodat het bed en de quilt verlucht kan worden, kan afkoelen en drogen.

Productinformatie

Lak voldoet aan de Europese norm EN71-3.
DIN EN 716-1:2008 +1A: 2013
DESIGN Nr.: 003753631-0001
PATENT Nr.:

WAARSCHUWING

- Plaats het bed van het kind nooit in de buurt van een open vuur of sterke warmtebron zoals elektrische verwarmers, gasverwarmers, stroompunten, etc. omwille van het brandgevaar.
- Gebruik het kinderbed niet indien onderdelen beschadigd zijn of ontbreken en gebruik alleen vervangonderdelen die goedgekeurd zijn door Leander.
- Laat nooit iets in het bed van het kind liggen en plaats het kinderbed nooit dicht in de buurt van voorwerpen waar het kind op kan staan, of die een risico op verstikking of wurging inhouden, zoals linten, koorden van jaloezieën/gordijnen, etc.
- Plaats nooit meer dan een matras in het kinderbed.
- Gebruik steeds de originele Leander matras, aangezien deze speciaal past in de vorm van het bed. Het gebruik van andere matrassen kan openingen veroorzaken tussen de matras en het bed, waarin het kind vast kan komen te zitten.
- Om vallen te voorkomen, moet de matrasbodem van deze wieg aangepast worden tot de laagste stand voordat het kind kan opzitten.
- Bij de montage van het kinderbed, raden we aan om de schroeven pas aan te spannen wanneer het volledige bed gemonteerd is. Dit vereenvoudigt de montage.
- Na montage moeten alle fittingen en schroeven gecontroleerd en aangespannen worden. Een slecht gemonteerd bed en loszittende onderdelen kunnen ertoe leiden dat een lichaamsdeel of kleding van het kind vast komt te zitten (bijv. koorden, halskettingen, linten van fopspenen, etc.) en een risico op wurging vormen.
- Zorg dat de wieg op een stabiel en vlak oppervlak staat.
- Bewaar de inbussleutel na montage. Alle schroeven moeten aangespannen worden na 2 tot 3 weken gebruik.

РУКОВОДСТВО ПОЛЬЗОВАТЕЛЯ ВАЖНО! СОХРАНИТЕ ДЛЯ СПРАВОК В ДАЛЬНЕЙШЕМ. ВНИМАТЕЛЬНО ПРОЧИТАЙТЕ

RU: Детская кроватка

Дно кроватки можно регулировать по высоте, устанавливая его в одно из двух положений: Верхнее и нижнее. Расстояние от матраса до верхнего края кроватки не должно быть менее 300 мм при верхнем положении дна, и не менее 500 мм в нижнем положении. Это обозначено стрелочкой на среднем прутке одной из секций решеток.

При использовании оригинальным матрасом от Leander® расстояние до верхнего края кроватки всегда будет правильным. Безопаснее всего устанавливать дно кроватки в нижнее положение.

Как только ваш малыш научится самостоятельно садиться или вставать, необходимо установить дно кроватки в нижнее положение. См. дальнейшие инструкции в описании сборки.

Когда ваш малыш научится самостоятельно вылезать из кроватки, следует удалить одну боковую решетку, – это предупредит ушибы в результате падения из кроватки. Никогда не пользуйтесь кроваткой, сняв обе боковые решетки. См. дальнейшие инструкции в описании сборки.

Следите за тем, чтобы лекарства, шнуры, мелкие игрушки и предметы, монеты и т. п. находились на таком расстоянии от кроватки, чтобы ребенок не мог дотянуться до них. Точно следуйте всем инструкциям при сборке кроватки, чтобы не ставить под угрозу безопасность малыша!

Рекомендованные размеры матраса

Кроватка рассчитана на использование с матрасом 600 мм шириной и 1200 мм длиной, максимум 105 мм толщиной. Ширина и длина точно определены, так как важно, чтобы зазоры между матрасом и боковыми и торцевыми стенками кроватки не превышали 40 мм.

Это снижает опасность того, что рука или нога малыша застрянет в щели. Толщина матраса рассчитана так, чтобы глубина кроватки превышала 500 мм при установке дна кроватки в нижнем положении, – это снижает риск того, что ребенок вылезет или выпадет из кроватки.

Чистка и уход

ДЕРЕВЯННЫЕ ЧАСТИ: Можно протирать влажной тканью. Избыточную влагу следует вытирать насухо. В результате воздействия солнечного света цвет может изменяться.

ПОВСЕДНЕВНОЕ ИСПОЛЬЗОВАНИЕ: Снимайте одеяло каждое утро, чтобы проветрить и просушить постель и кроватку.

Информация об изделии

Лаковое покрытие соответствует требованиям Европейского стандарта EN71-3.
DIN EN 716-1:2008 +1A: 2013
№ ДИЗАЙНА: 003753631-0001
№ ПАТЕНТА:

ПРЕДУПРЕЖДЕНИЕ

- Не ставьте кроватку вблизи открытого огня или обогревательных газовых или электроприборов, электрических розеток, вводов электропитания и т. д. – это пожароопасно.
- Не пользуйтесь кроваткой, если какие-либо детали утеряны или повреждены. Пользуйтесь только запасными частями, одобренными компанией Leander.
- Не оставляйте в кроватке или в зоне досягаемости из кроватки предметов, на которые ребенок может взобраться, или которые могут представлять опасность удушья или удушья, например, ленты, шнуры занавесей/гардин и т.п.
- В кроватке нельзя использовать более одного матраса.
- Всегда используйте оригинальный матрас Leander, так как он изготовлен с учетом формы кроватки. При использовании матрасов от других изготовителей могут возникнуть щели между матрасом и кроваткой, в которых ребенок может защемиться.
- Чтобы ребенок не выпадал из кроватки, ее дно следует переустановить в нижнее положение, прежде чем малыш научится сидеть без посторонней помощи.
- При монтаже кроватки мы не рекомендуем затягивать винты до полного окончания сборки, чтобы облегчить процесс монтажа.
- По окончании сборки все крепежные детали и винты необходимо проконтролировать и затянуть натуго. Небрежно собранная кроватка и неплотно прикрепленные части могут стать причиной защемления частей тела ребенка, или зацепления одежды (например, шнурков на одежде или носке, бус и т. д.), что может повлечь за собой риск удушья.
- Устанавливайте кроватку на горизонтальной и устойчивой поверхности.
- Сохраните ключ-шестигранник. После 2-3 недель пользования кроваткой все винты необходимо подтянуть.

ユーザーガイド

重要！

製品のご使用にあたって本紙をよくお読みください

JP: ベビーコット/ベッド

このコット/ベッドの床の部分は、2段階の高さに取り付けることができます。上段または下段の2段階です。マットレスからベッドの枠の一番上までの高さですが、上段の場合300mm以下にならないように、下段の場合500mm以下にならないように取り付けてください。この高さはレール部分の中央のバーに“矢印”で表示されています。

リエンダー®社製の純正マットレスをご使用いただくと、ベッドの最上部までの高さが適正に保たれます。ベッドの床を下段に設置しておく方が常に安全です。

お子様がご自分で座れるようになったり、立ち上がりたりできるようにになったらすぐに、コット/ベッドの床は下段に設置してください。詳しくは「組み立て」をご覧ください。

お子様がご自身でコット/ベッドから這い出せるようになったら、落下による怪我を防ぐために、レール部分の一方を取り外してください。レール部分を両方取り外した状態で決して使用しないでください。詳しくは「組み立て」をご覧ください。

菓、ひも、小さなおもちゃ、小銭などの小さな物などは、コット/ベッドのどの位置からもお子様の手の届かない場所にあるようにしてください。

コット/ベッドを安全にご使用いただくために、常に組み立て説明に完全に従ってください。

推奨されるマットレスのサイズ

このコット/ベッドは、幅600mm、長さ1200mm、厚さ最大105mmのマットレスを使用するように製造されています。この幅と長さは指定されています。マットレスとコットの側面および端までの差が40mmを超えないようにすることが重要です。

このサイズを守ることで、マットレスとコットの差の部分にお子様の手足がはさまる危険性を最小限に抑えることができます。マットレスの厚みは、お子様がコット/ベッドにのぼったり、落下したりする危険性を最小限に抑えるために、下段に置いたマットレスの底までのコットの深さが500mm以上になるように指定されています。

清掃とメンテナンス

木製部分: 湿った布でふくことができます。残った水分はふき取ってください。日光に当たると変色する場合があります。

毎日のご使用方法: キルトは毎朝取り外し、ベッドとキルトに空気を入れて、熱を取り、乾燥させてください。

製品情報

使用したラッカーは

欧州規格 EN71-3に準拠しています。

DIN EN 716-1:2008 +1A: 2013

設計番号: 003753631-0001

特許番号:

警告

- 火災の危険があるため、お子様のベッドを火の近くや、電気ヒーター、ガスヒーター、電源などの高熱源の近くに絶対に置かないでください。
- 部品が損傷していたり、不足している場合は、ベッドを使用しないでください。部品の交換には、リエンダーが承認した部品だけをご使用ください。
- お子様のベッド内部に物を置いたままにしたり、近くにお子様が入ることができる物を絶対に置かないでください。リボンやブラインド/カーテンなどのひもといった物による窒息または圧迫などの危険性があります。
- ベッド内部には1枚以上マットレスを敷かないでください。
- ベッドの形状に適合するように設計された、リエンダー社の純正マットレスを常にご使用ください。その他のマットレスを使用されると、マットレスとベッドの間に差が生じ、お子様の手足が挟まれる原因となります。
- お子様がお自分で立ち上がることをできるようになる前に、落下を防ぐため、このコットのマットレス用の床は下段の位置に調整してください。
- ベッドを組み立てる際は、ベッド全体の組み立てが完了するまで、ねじをきつく締めないことをお勧めいたします。・それにより、組み立てが容易になります。
- 組み立てが終わったら、すべての付属品とねじを確認し、締めてください。ベッドの組み立てが悪いと、ゆるんだ部品がお子様の体の一部や衣服に引っかかる危険があり(例: ひも、ネックレス、おしゃぶりのひもなど)、体の固定や窒息の危険性が高まります。
- コットは必ず平らな安定した面に設置してください。
- 組み立て後は忘れずに六角レンチを保管してください。ご使用から2~3週間後に、すべてのねじを締めてください。

用户指南

重要！

保存以备日后使用。仔细阅读

CN: 婴儿床

床座可设置在两个不同的高度：高位和低位。床座设在高位时，确保床垫与床架顶部的距离不超过 300mm；床座设在低位时，确保该距离不超过 500 mm。在其中一侧的护栏中，位于中间的栏杆上有一个“箭头”，对这一距离做了标记。

如果您使用原厂的 Leander® 床垫，您可以确保与床顶的正确距离。将床座设在低位永远是最安全的做法。

一旦您的宝宝学会自己坐起或站立，床座必须设在低位。参阅“组装”以了解进一步的使用说明。

当宝宝可以自己爬出婴儿床时，必须卸下其中一面护栏，以防止宝宝坠落受伤。切勿将两侧的护栏全部卸下。参阅“组装”以了解进一步的使用说明。

确保宝宝在婴儿床的任何位置均接触不到药物、细绳、小玩具以及硬币等小物件。

始终仔细遵守组装说明，确保婴儿床的安全功能不受影响！

推荐的床垫尺寸

本婴儿床须配上 600 mm 宽，1200 mm 长的床垫，床垫的最大厚度为 105 mm。床垫的宽度和长度已作规定，因为必须确保床垫与婴儿床两侧和两端的缝隙不超过 40 mm。

这是为了尽可能地降低宝宝四肢被缝隙夹住的风险。床垫厚度已作规定，以确保床垫底座位于低位时，婴儿床的深度超过 500 mm，从而将宝宝爬出或掉出婴儿床的风险降至最低。

清洁和维护

木制部分：可以用湿布擦拭。剩余的水必须擦除。如暴露于阳光之下，可能变色。

日常使用：每天早上将被褥取出，让床和被褥通风、冷却和干燥。

产品信息

油漆符合

欧洲标准 EN71-3.

DIN EN 716-1:2008 +1A: 2013

设计编号：003753631-0001

专利编号：

警告

- 切勿将婴儿床置于明火或者电热器、煤气暖炉、电源插座等强热源附近，因为会有着火风险。
- 如果婴儿床的任何零件损坏或者缺失，请勿使用；只可使用经过 Leander 批准的更换件。
- 切勿将任何物体放入婴儿床；如果附近有宝宝可以站在上面的物体，或者，如果附近有可导致窒息或勒颈风险的物品，例如丝带、百叶窗/窗帘上的细绳等，则切勿将婴儿床置于该类物体或物品附近。
- 切勿在婴儿床上放置一个以上的床垫。
- 始终使用 Leander 的原厂床垫，因为原厂床垫是专门为贴合床形而设计的。使用其他床垫可能会在床垫和床体之间形成缝隙，这些缝隙可能将宝宝夹住。
- 在宝宝学会自己坐起之前，为防止坠落，婴儿床的床垫底座应调节至最低位置。
- 在组装婴儿床时，我们建议您在整张床已组装完毕之后再拧紧螺丝。这样组装起来会更简单。
- 组装之后，必须检查并拧紧所有装配件和螺丝。如果组装不当，或者有零件松动，可能导致宝宝身体的某个部位被夹住，或者导致衣物（例如，细绳、项链、洋娃娃上的细线等）被卡住并造成勒颈风险。
- 确保将婴儿床置于稳固的水平表面。
- 组装之后，记得将内六角扳手放好。使用 2 至 3 个星期之后，所有螺丝应再次拧紧。

사용 설명서

중요! 나중에 참고할 수 있도록 보관해 주십시오. 주의 깊게 읽어주십시오

KR: 아기 요람/침대
 요람/침대 받침대는 두 가지 높이로 설정할 수 있습니다. 상단과 하단 위치 중 하나를 선택하십시오. 매트리스에서 침대 프레임 상단까지의 거리가 상단 위치일 때는 300mm, 하단 위치일 때는 500mm 이상이어야 합니다. 이 거리는 한쪽 레일 중앙 바에 있는 '확실표'로 확인할 수 있습니다.

정품 Leander® 매트리스를 사용하면, 침대 상단까지의 안전거리가 보장됩니다. 가장 안전한 방법은 침대 받침대를 하단 위치에 놓는 것입니다.

아기가 혼자 앉거나 일어설 수 있게 되면, 요람/침대 받침대를 반드시 하단 위치에 놓아야 합니다. 자세한 설명은 조립 설명서를 참고하십시오.

아기가 기어서 요람/침대 밖으로 나갈 수 있게 되면, 레일 하나를 제거해 낙상으로 인한 부상을 예방해야 합니다. 두 레일을 모두 제거한 상태에서는 절대로 요람/침대를 사용하지 마십시오. 자세한 설명은 조립 설명서를 참고하십시오.

요람/침대의 어떤 곳에서도 약품, 끈, 소형 장난감, 동전 같은 작은 물건이 아기의 손에 닿지 않도록 하십시오.

요람/침대의 안전장치가 훼손되지 않도록 자세한 부분은 항상 조립 설명서를 참고하십시오!

권장 매트리스 크기

본 요람/침대는 가로 600mm, 세로 1200mm, 두께 최대 105mm인 매트리스와 사용하도록 제작되었습니다. 가로와 세로 길이가 구체적으로 명시된 이유는 매트리스와 침대 양쪽 측면 및 위아래 사이의 틈이 40mm를 초과하면 안 되기 때문입니다.

이렇게 하면 아이의 팔다리가 틈에 낄 위험을 최소화할 수 있습니다. 매트리스 두께는 아이가 요람/침대를 올라가거나 떨어질 위험을 최소화하고자, 매트리스 받침대가 하단 위치에 있을 때 침대 깊이가 500mm를 넘도록 설정되었습니다.

청소와 유지관리

나무 부분: 물걸레로 닦으면 됩니다. 남아있는 물기는 반드시 제거하십시오. 햇빛에 노출되면 변색될 수 있습니다.

일상적 관리: 매일 아침 이불을 치워 침대와 이불 모두에 공기가 통하게 해, 시원하고 뽕뽕송한 상태를 유지하십시오.

제품 정보

사용한 래커는 유럽 기준

EN71-3를 준수합니다.

DIN EN 716-1:2008 +1A: 2013

디자인 등록 번호: 003753631-0001

특허 번호:

⚠ 경고

- 화재 위험이 있으니 아기 침대를 가림막 없는 난로나 전기 히터, 가스 히터, 콘센트 같은 고온이 발생 하는 곳 근처에 두지 마십시오.
- 아기 침대의 부품이 파손되거나 사라졌다면 사용을 중지하고, Leander의 승인을 받은 교체 부품만 사용하십시오.
- 아기 침대 안에는 아무것도 두지 마시고, 아이가 밟고 서거나 리본, 블라인드/커튼 줄처럼 질식이나 목 졸림을 유발할 수 있는 물건은 가까이 두지 마십시오.
- 아기 침대에는 매트리스를 한 장 이상 두지 마십시오.
- 침대 모양에 맞게 제작된 정품 Leander 매트리스만 사용하십시오. 다른 매트리스를 사용하면 매트리스와 침대 사이의 틈에 아기가 낄 수 있습니다.
- 낙상 예방을 위해, 아기가 앉을 수 있기 전까진 침대의 매트리스 받침대를 가장 낮은 위치로 설정해야 합니다.
- 아기 침대를 조립할 때는, 침대를 완전히 조립하고 나서 나사를 조이십시오. 조립이 수월해집니다.
- 조립이 끝나면, 부품과 나사를 모두 확인하고 조이십시오. 침대 조립이 불량하거나 부품이 헐거우면 아기의 신체 일부가 끼거나 옷(줄, 목걸이, 고무 젓꼭지에 달린 끈 등)이 걸려 목 졸림을 유발할 수 있습니다.
- 침대가 평평하고 안정적인 표면 위에 있는지 확인하십시오.
- 조립이 끝나면 앨런 렌치를 보관해 두십시오. 2~3주 동안 사용하고 나면 모든 나사를 다시 조여야 합니다.

Guarantee

EN: All wooden and metal parts are covered by a 3 year guarantee. Textile parts are guaranteed for 2 years. All guarantees apply to material and construction defects only. The guarantee does not apply to defects resulting from normal wear and tear, incorrect use of the product, alterations to

the product after purchase, and the use of accessories that have not been approved and marketed by Leander. The guarantee does not apply if the product's instructions for assembly, use or maintenance have not been complied with.

Garantie

DE: 3 Jahre Garantie auf sämtliche Holz- und Metallteile, 2 Jahre Garantie auf Textilteile. Alle Garantien gelten nur für Material- und Konstruktionsfehler. Die Garantie umfasst keine Defekte, die durch normalen Verschleiss, unsachgemässen Gebrauch des Produktes, Veränderungen des Produktes

nach dem Kauf sowie durch Verwendung von Zubehör, das nicht durch Leander genehmigt und vertrieben wird, entstanden sind. Die Garantie gilt auch nicht bei Missachtung der Montage-, Gebrauchs- und Wartungsanweisungen, die dem Produkt beiliegen.

Garantie

FR: Toutes les pièces de bois et métalliques sont couvertes par une garantie de 3 ans et les pièces textiles par une garantie de 2 ans. L'ensemble des garanties concerne des défauts de matériau ou de construction. La garantie ne couvre pas des défauts résultant de l'usure normale, d'une utilisation incor-

recte du produit, de modification du produit après l'achat, ou de l'utilisation d'accessoires non validés et non commercialisés par Leander. La garantie est rendue caduque en cas de non respect des instructions de montage, d'utilisation et d'entretien fournies avec le produit.

Garantía

ES: Garantía de 3 años en todos los elementos de madera y metal, y de 2 años en los elementos textiles. Todas las garantías cubren sólo los fallos de material y construcción. La garantía no cubre defectos derivados del desgaste normal, uso indebido del producto, modificaciónes efectuadas en el

producto después de la compra, o el uso de accesorios no homologados o no comercializados por Leander. La garantía no cubre el no seguimiento de las instrucciones de montaje, uso o mantenimiento que acompañan al producto.

Garanti

SE: Tre års garanti på samtliga trä- och metalldelar, två års garanti på textildelar. Alla garantier gäller material- och konstruktionsfel. Garantin gäller inte defekter till följd av normalt slitage, felaktig användning av produkten, ändringar av produkten efter köpet, användning av tillbehör som inte

godkännts och marknadsförts av Leander. Garantin gäller inte för bristande efterlevnad av de monterings-, bruks- och underhållsanvisningar som medföljer produkten.

Garanzia

IT: Tutte le parti in legno e in metallo sono coperte da garanzia di 3 anni. Le parti in tessuto sono coperte da garanzia di 2 anni. Tutte le garanzie comprendono difetti di materiale e di costruzione. La garanzia non comprende invece difetti dovuti ad usura normale, uso non corretto del prodotto,

modifici apportate al prodotto dopo l'acquisto, utilizzo di accessori non approvati e commercializzati dalla Leander. La garanzia decade in caso di mancato rispetto delle istruzioni per il montaggio, l'uso e la manutenzione che accompagnano il prodotto.

Garanti

DK: 3 års garanti på samtlige træ – og metaldele, 2 års garanti på tekstildele. Alle garantier gælder materiale- og konstruktionsfejl. Garantien gælder ikke defekter, der skyldes normal slitage, forkert brug af produktet, ændringer af produktet efter køb, brug af tilbehør, der ikke er godkendt

og markedsført af Leander. Garantien gælder ikke ved manglende overholdelse af de monterings-, brugs- og vedligeholdelsesvejledninger, der medfølger produktet.

Garantie

NL: 3 jaar garantie op alle houten en metalen onderdelen, 2 jaar garantie op textiel. Alle garanties gelden voor materiaalgebreken en constructiefouten. De garanties gelden niet voor defecten die resulteren uit: normale slijtage, foutief gebruik van het product, veranderingen van het product na aankoop

en het gebruik van accessoires die niet door Leander goedgekeurd of vermarkt zijn. De garantiebepalingen gelden evenmin, indien de bijgevoegde gebruikshandleiding niet wordt nageleefd tijdens montage, gebruik of onderhoud van het product.

Гарантия

RU: На все металлические и деревянные компоненты действует гарантия 3 года. Гарантия на текстильные компоненты составляет 2 года. Гарантия распространяется только на дефекты материала и конструкции. Гарантия не распространяется на повреждения, вызванные нормальным износом, механическим воздействием, неправильным

использованием, внесением изменений в конструкцию изделия после приобретения, а также использованием аксессуаров, не рекомендованных и не поставляемых Leander. Гарантия считается недействительной при несоблюдении указаний по сборке, эксплуатации или обслуживанию.

保証

JP: 木製部分や金属製部分には、すべて3年間の保証がついています。
布製部分は、2年間の保証が付いています。
すべての保証は、材質上または構造上の欠陥のみを対象とするものです。

通常の摩耗や破損、製品の誤使用、購入後の製品の改造、Leanderが承認・販売しているアクセサリ以外の使用が原因の故障は、保証の対象になりません。製品の組み立て、使用またはメンテナンス時の注意を守らなかった場合、保証の対象になりません。

保修

CN: 所有木质和金属部分拥有3年的保修。
布料部分拥有2年的保修。
此保证只适用于有关出厂时的材料和结构上的缺陷。
此保证不包括于正常使用情况下的折旧和破损、因不当或

不合理使用而造成的故障及维修、和使用未经Leander公司授权的零部件或部分。
此保证不包括因没有根据本手册安装、使用和维护产品而产生的任何事故。

보증

KR: 모든 제품은 전세계 유아를 위하여 엄격한 품질관리 기준에 의해 검사 후 출시됩니다. 리엔더의 공식 수입 업체 및 공식 지정 판매처가 아닌 곳에서 구입하였을 경우 공식적인 A/S에 보 호받을 수 없습니다. 리엔더의 모든 나무와 금속 부품은 3년, 섬유제품의 경우 2년 동안 품질 보증됩니다. 모든 보증은

재료 및 구조 결함에 적용됩니다. 제품의 잘못된 사용, 구매 후 제품 변경, 정상적인 마모, 그리고 리엔더의 제품이 아닌 타 제품의 사용으로 인한 결함 등은 품질 보증을 하지 않습니다. 또한, 조립, 사용 또는 유지 관리를 위해 제품의 지침을 준수하지 않은 경우 보증이 적용되지 않습니다.

Hardware

Beschläge / Équipement / Herramientas

Beslag / Parti metalliche / Beslag

Hardware / Изделие

金具 / 五金件 / 하드웨어

Ax4

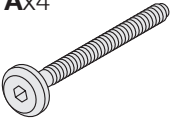

Px2



Bx4

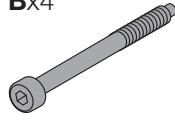

Cx8

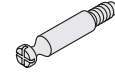

Dx4



Ex4



Fx4



Gx10



Hx8



Ix8



Jx4



Ox4



Kx4

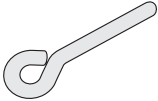

Lx6



Mx1



Nx1

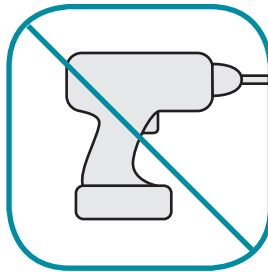
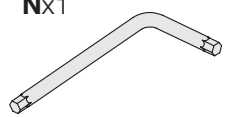

Parts list

Stückliste / Liste des pièces / Lista de piezas
Stycklista / Elenco dei componenti / Styckliste
Onderdelenlijst / Список составных частей
部品リスト / 零件清单 / 부품 목록

- 1** 2 x Bed end
- 2** 2 x Rail section
- 3** 2 x Sponde
- 4** 1 x Bed base

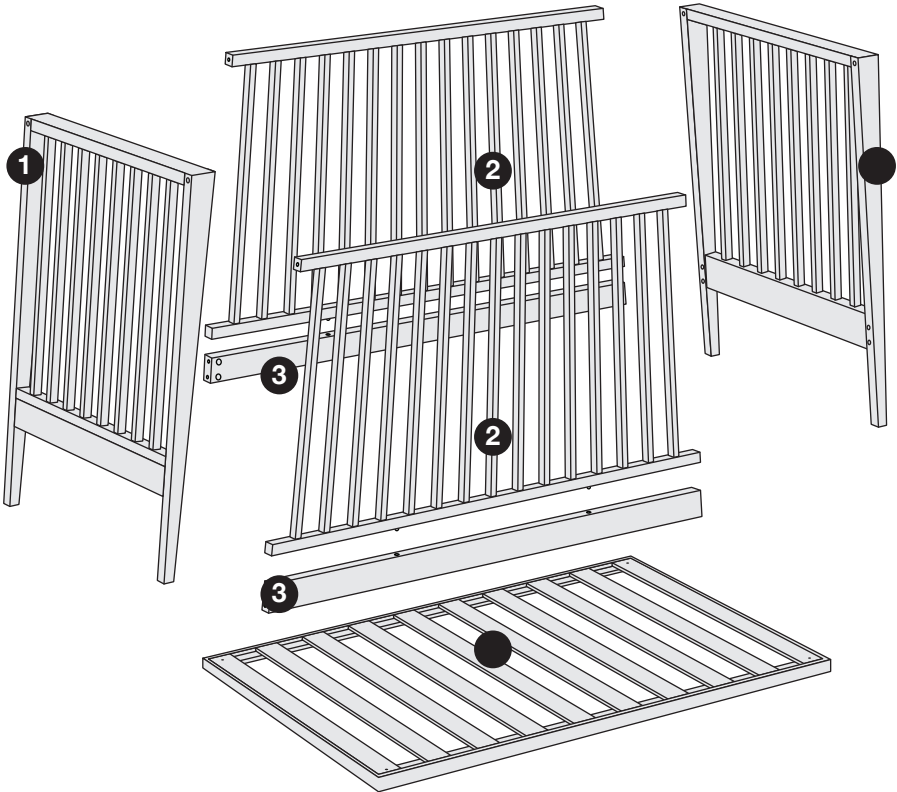



Assembly

Aufbau / Montage / Montaje / Montering
 Montaggio / Montage / Montage
 Сборка / 組立て / 組装 / 조립 설명서

1

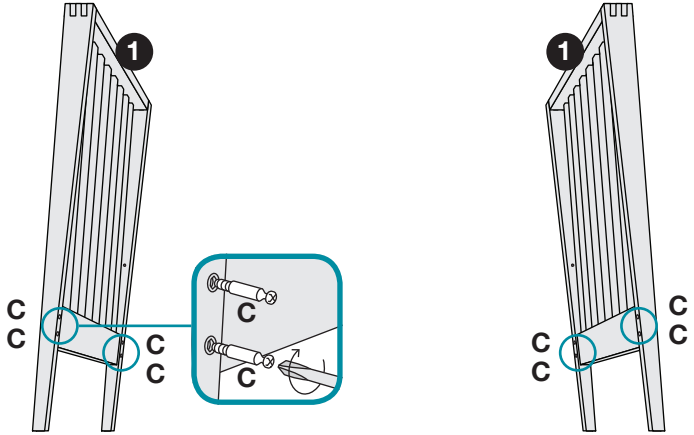
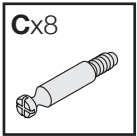

2

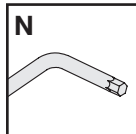
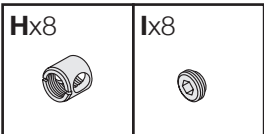
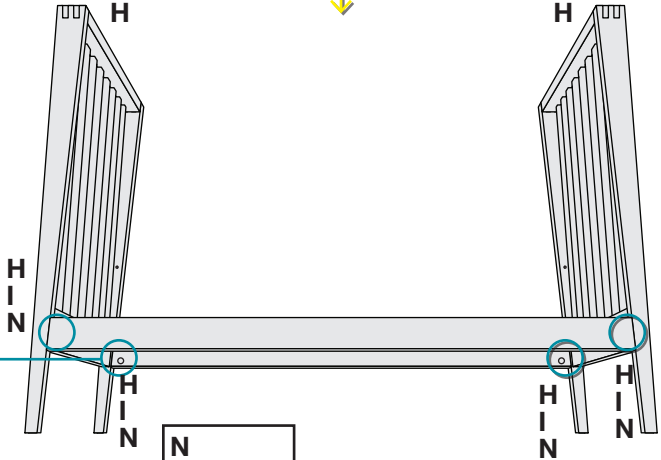
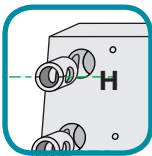

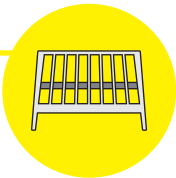

3

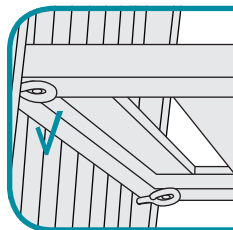

WARNING

Make sure bed base is turned with correct side up!

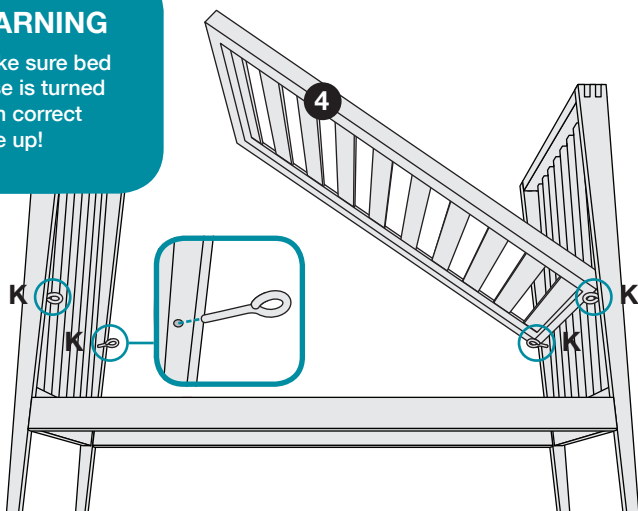
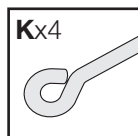

4

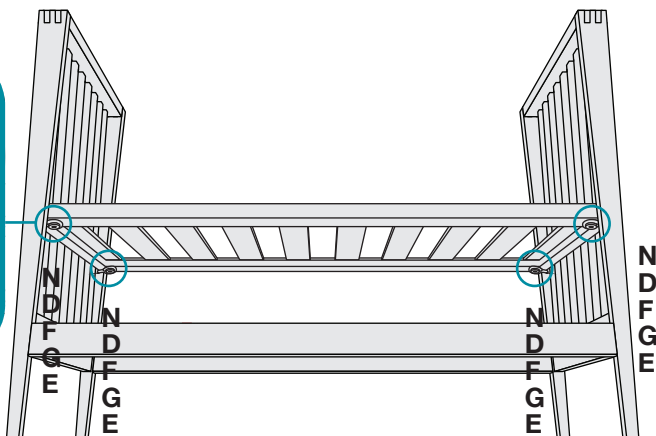
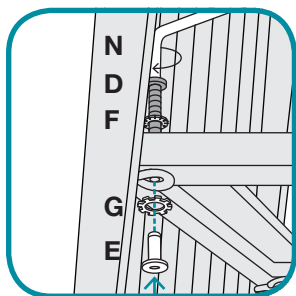

Dx4 	Ex4 	Fx4 	Gx4 	N
----------------	----------------	----------------	----------------	--------------

5

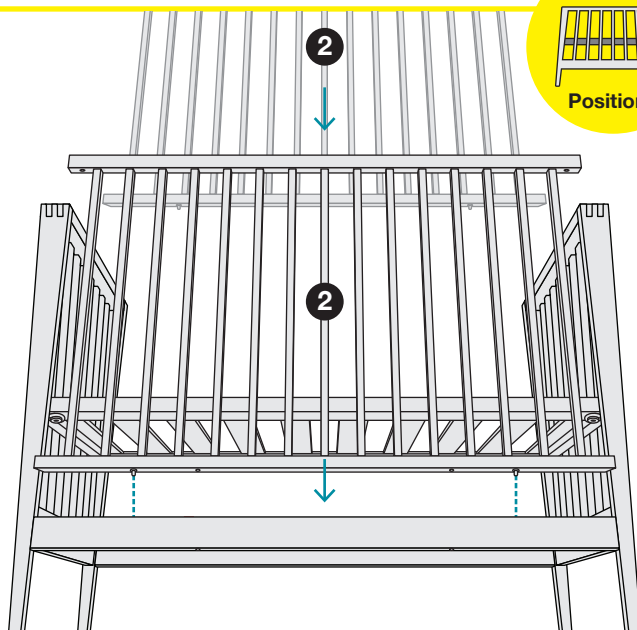

6

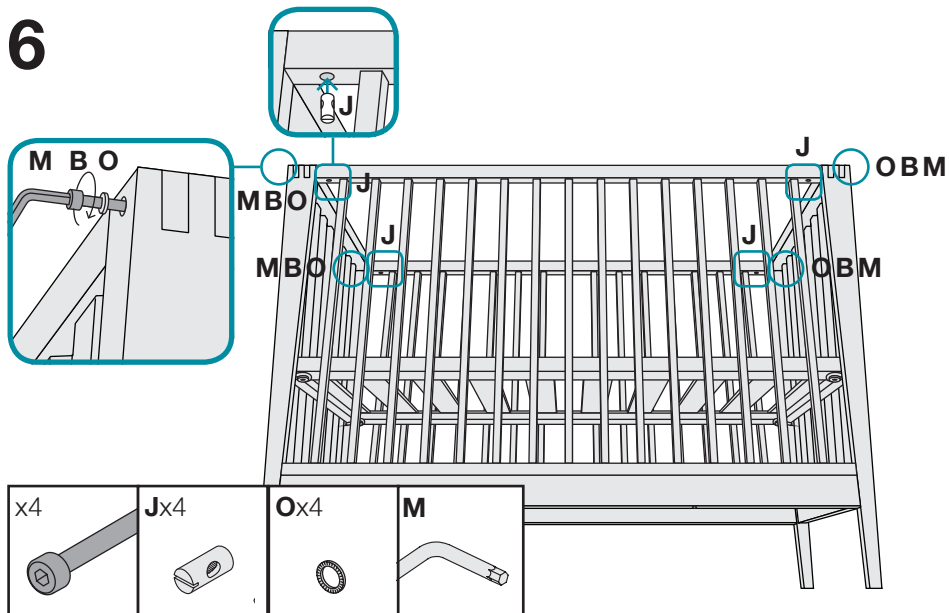

7

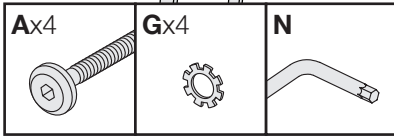
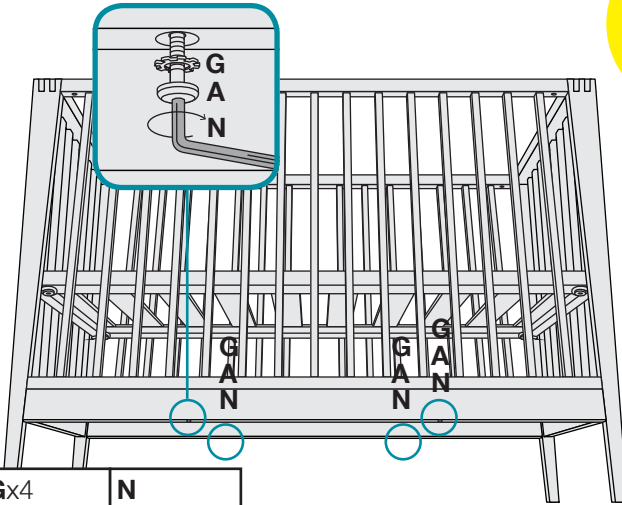
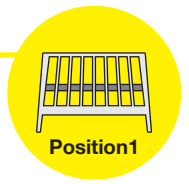

8

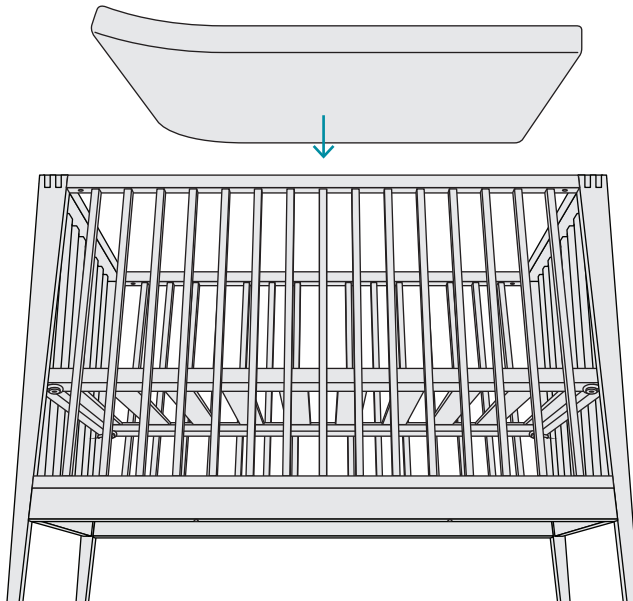

9

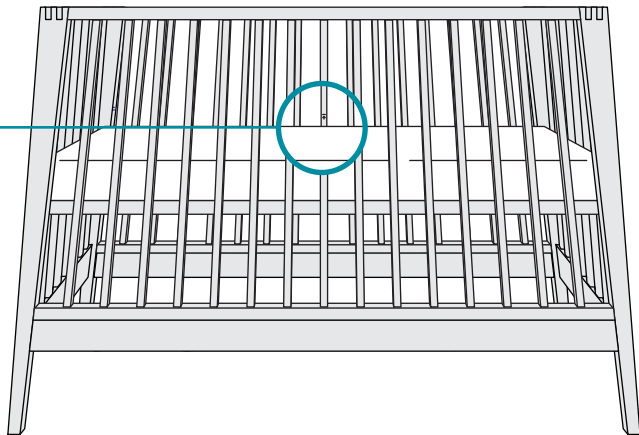
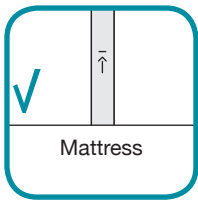
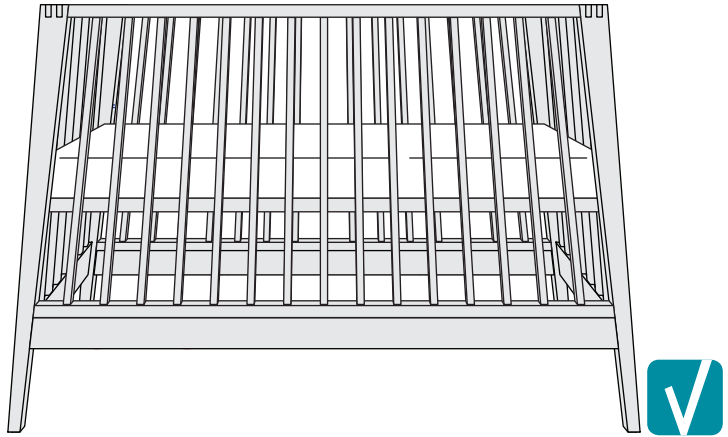

Steps to lowering mattress support to Position 2



1

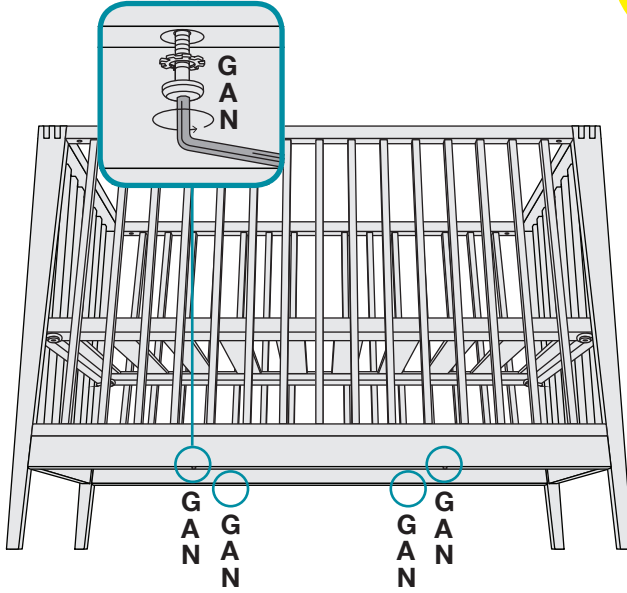

2

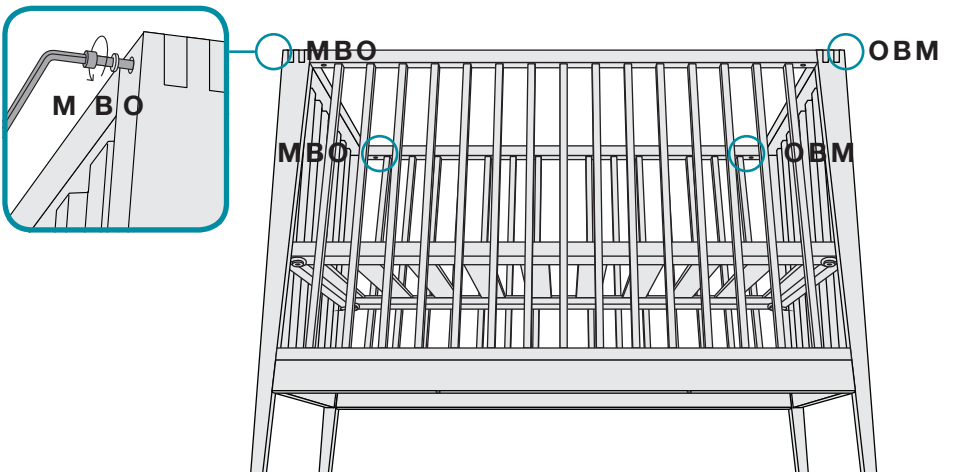

3

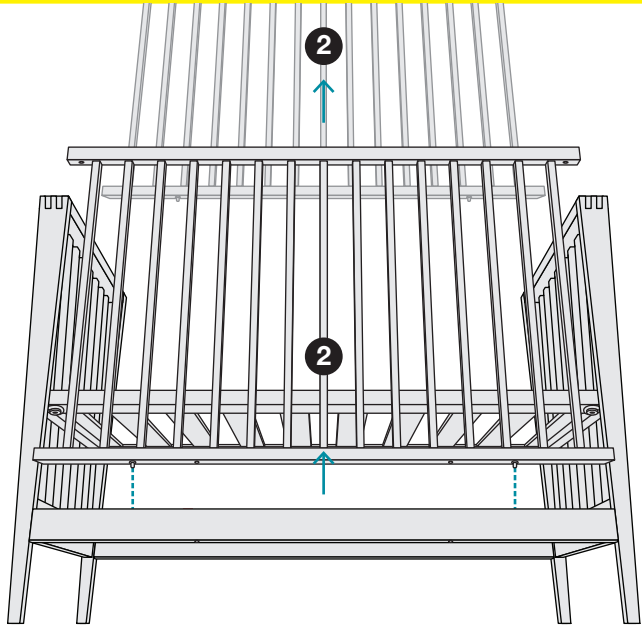

4

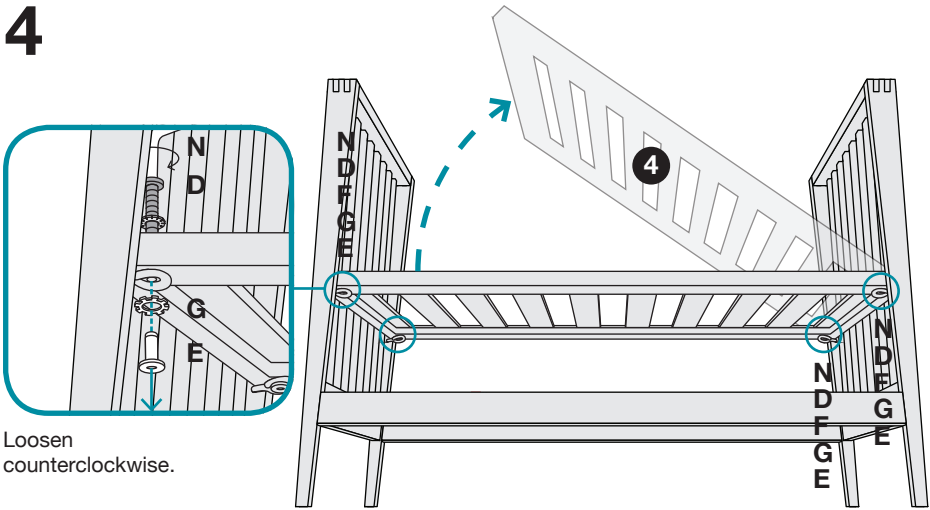

Loosen
counterclockwise.

5

WARNING

Make sure to insert L in the lower holes. Upper hole is for USA/CA only!

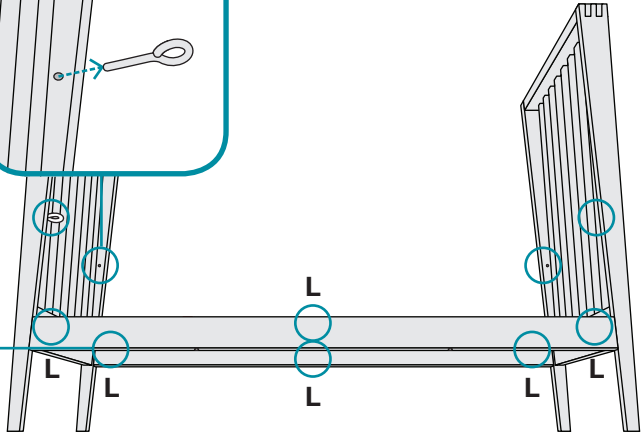
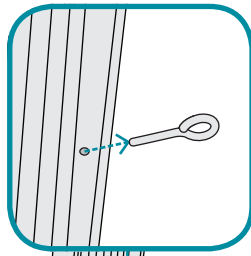
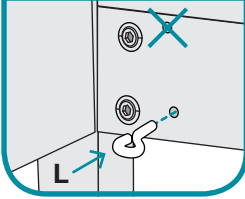

6

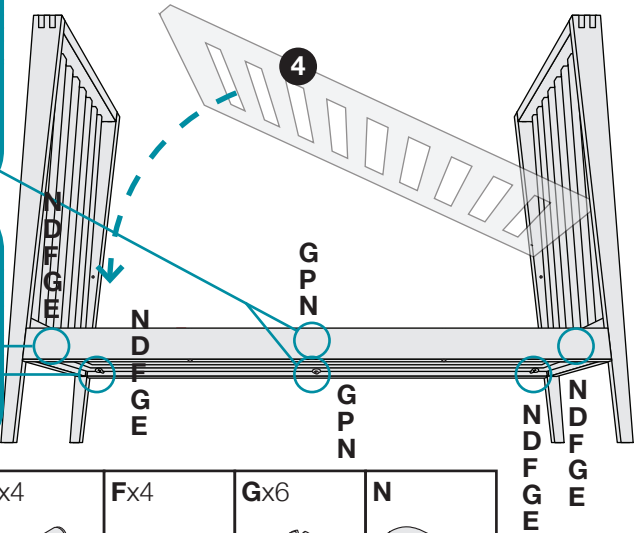
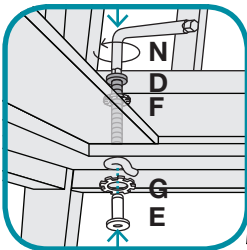
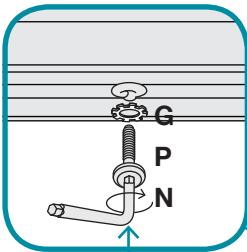

Px2 	Dx4 	Ex4 	Fx4 	Gx6 	N
----------------	----------------	----------------	----------------	----------------	--------------

7

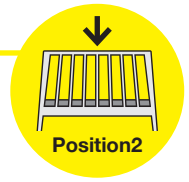
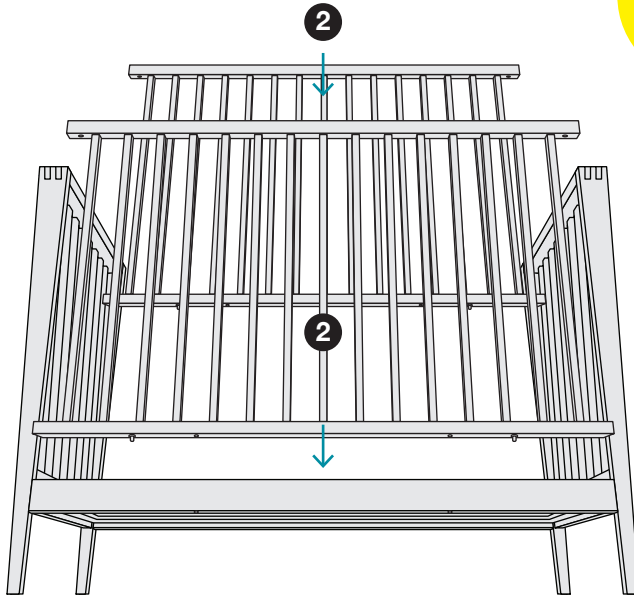

8

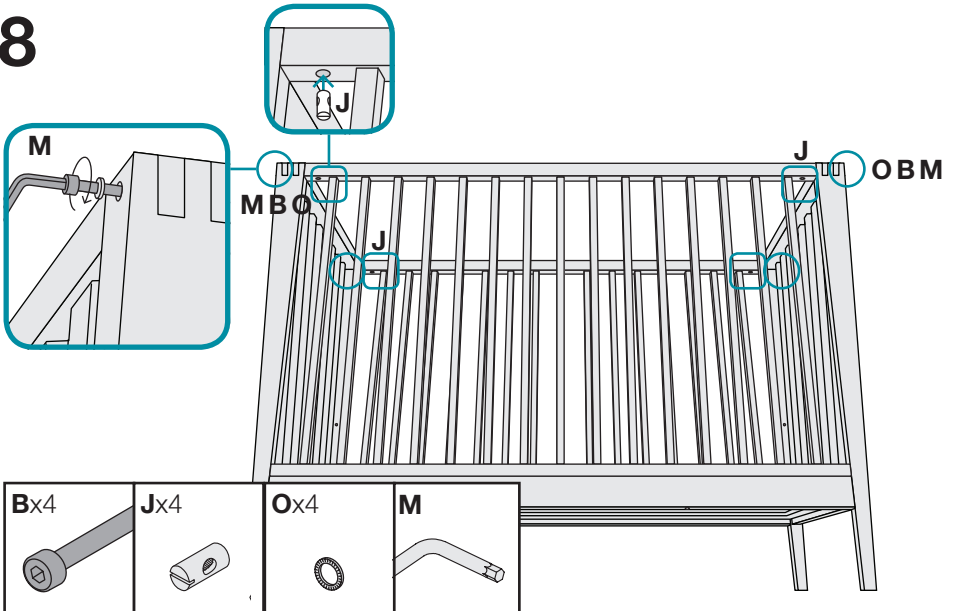

9

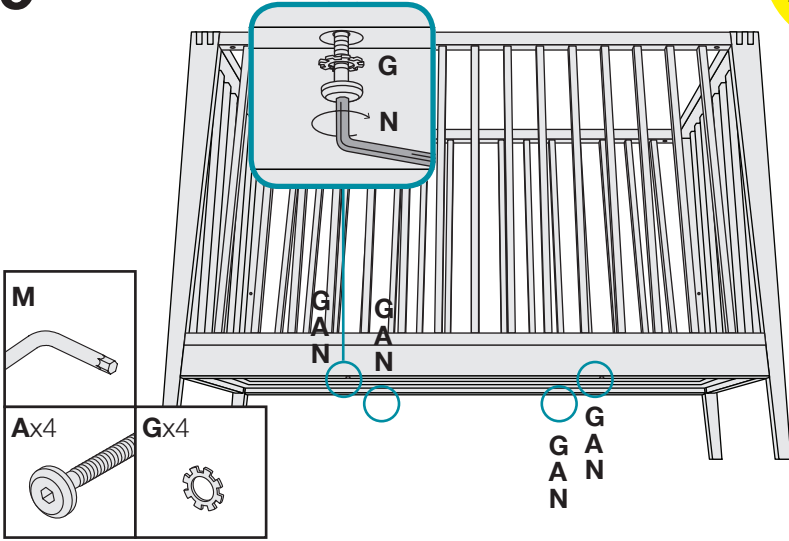
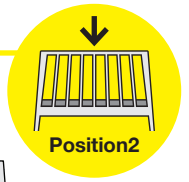

10

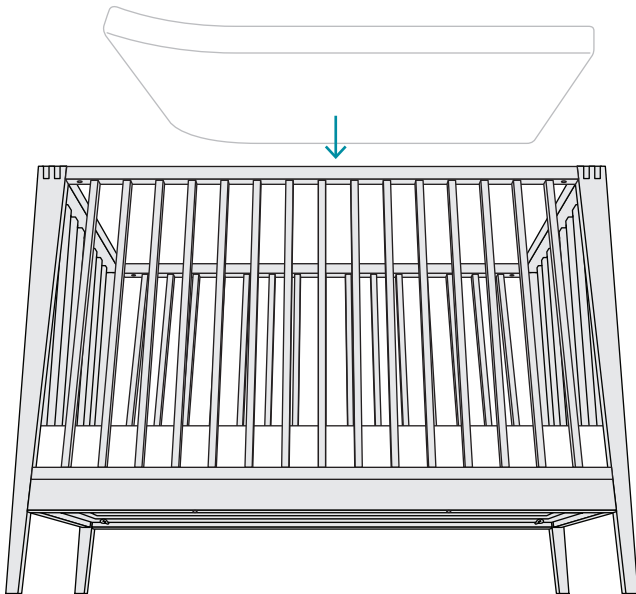

Steps for converting Position 2 into Day bed



1

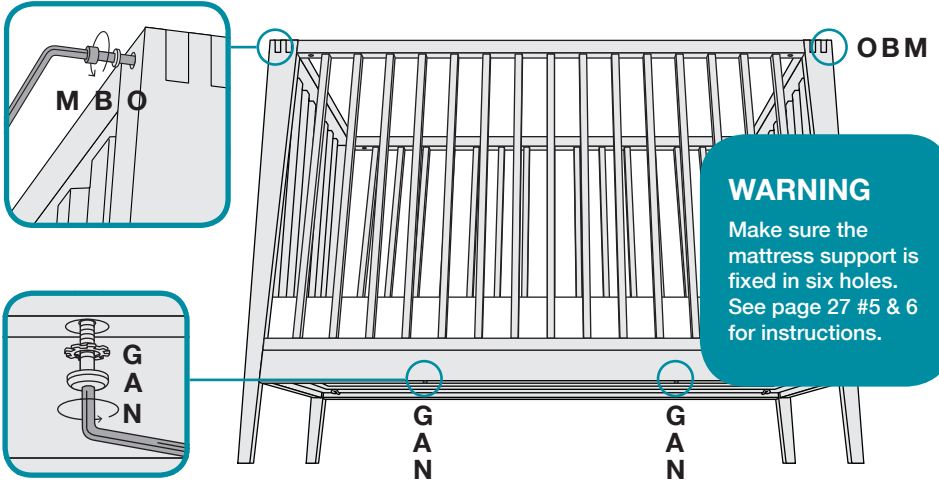

2

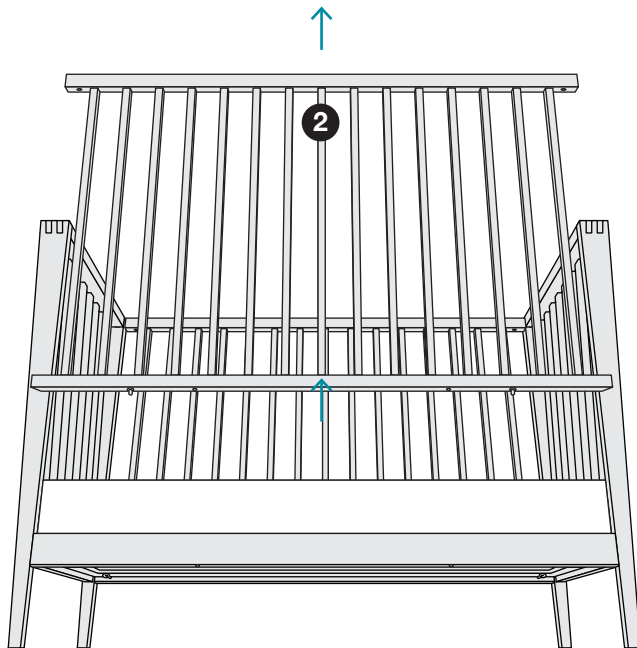

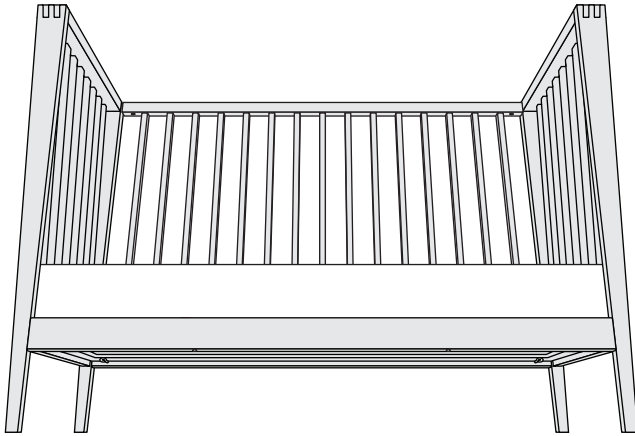

WARNING

Never use with both gates removed.

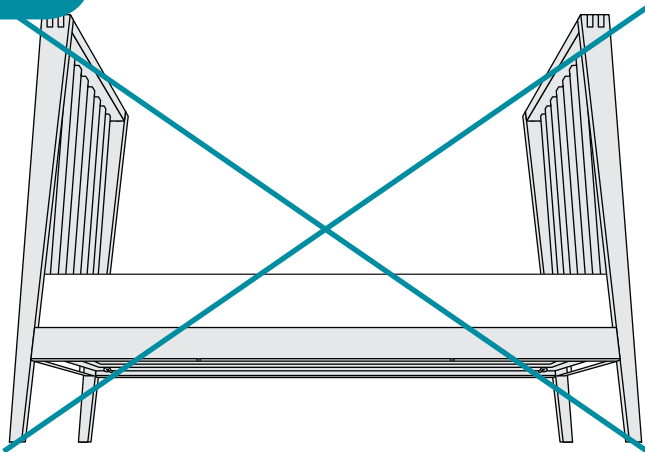

Leander A/S
Georg Jensens Vej 8
8600 Silkeborg
Denmark
leander@leander.com
www.leander.com

2018 / 03 / INT / 706180-20

Linea
by Leander®